

# Винты гребные

# 2

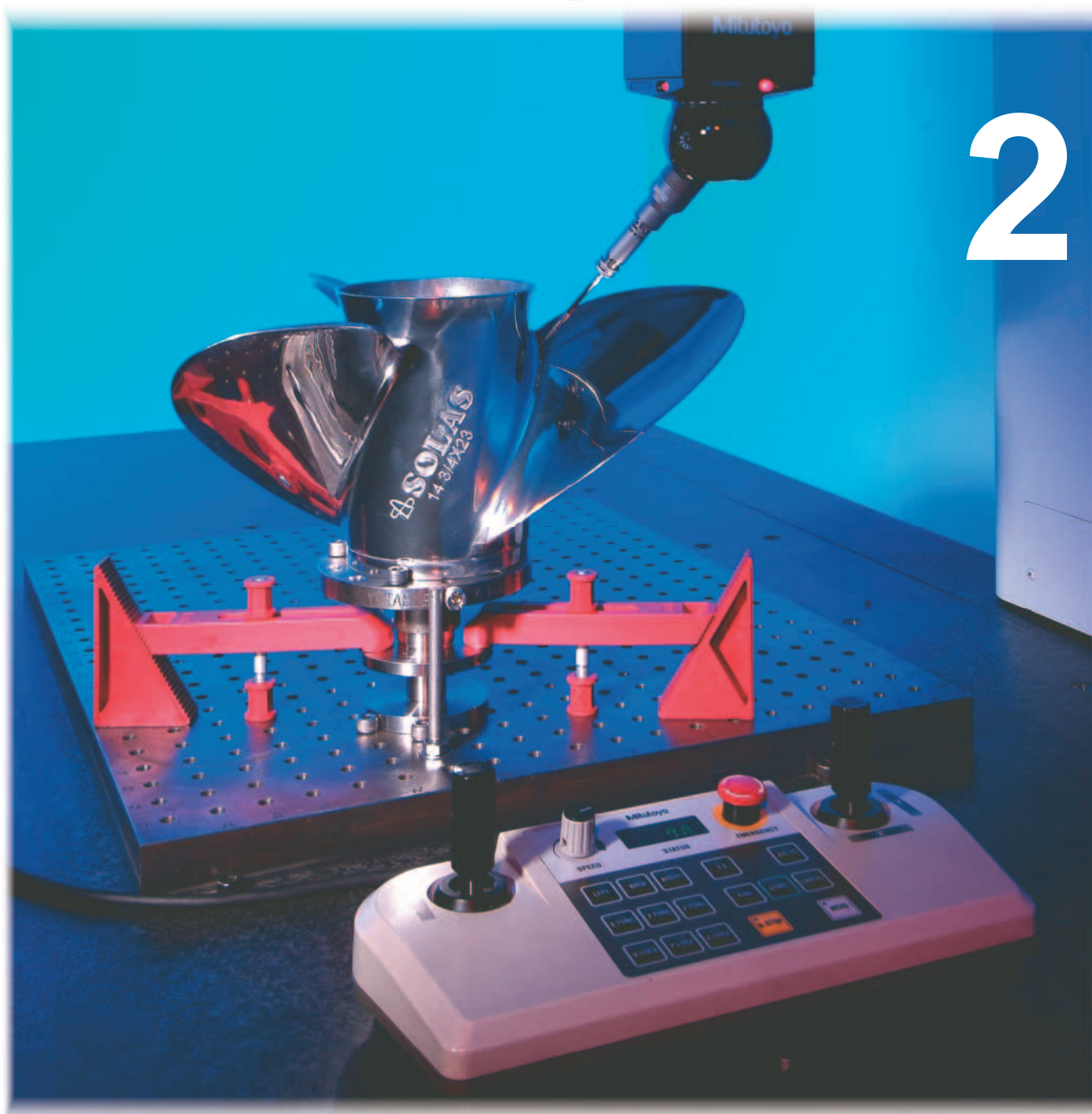

Общая информация	22
Винты гребные для моторов Mercury, Mariner, Mercruiser	32
Винты гребные для моторов Johnson, BRP (OMC), Evinrude	39
Винты гребные для моторов Yamaha	47
Винты гребные для моторов Honda	53
Винты гребные для моторов Suzuki	58
Винты гребные для моторов Tohatsu, Nissan	64
Винты гребные для моторов Volvo Penta	68
Винты гребные для моторов Force, Selva, Sail, Parsun	70

## TM Винты гребные SOLAS

Тайваньская компания SOLAS SCIENCE & ENGINEERING на протяжении многих лет является лидером в области производства гребных винтов для подвесных и стационарных лодочных моторов. Передовые инженерные разработки, новейшие технологии и производственное оборудование определяют высокое качество выпускаемой продукции.

2 Сегодня изделия SOLAS используются в качестве оригинальных винтов для заводской комплектации подвесных моторов практически всех именитых производителей. На вторичном рынке бренд SOLAS является синонимом качества и ценовой доступности гребного винта.

В ассортименте SOLAS можно выделить три основные линии выпускаемых изделий:

- Винты гребные классической конструкции с запрессованной резиновой втулкой;
- Винты гребные конструкции **Multi-Fit**;
- Винты гребные серии **RUBEX**.

Для выбора модели гребного винта в каталоге представлены описания конструкций и областей применения всего ассортимента винтов SOLAS. Подбор и заказ винта для конкретного мотора осуществляется по соответствующим таблицам.

### Винты гребные классической конструкции

#### Винт пластмассовый



Винт из высокопрочных композитных материалов для подвесных лодочных моторов Mercury, Tohatsu и Johnson мощностью 2,5-3,5 л.с.

#### ALCUP 3



Функционально этот винт соответствует классическому трёхлопастному винту Amita 3.

Трёхлопастной алюминиевый винт с оригинальной разборной ступицей. При ударе винта о препятствие конструкция ступицы предохраняет шестерни редуктора от повреждения за счёт эффекта «срезания» сменных торсионов.

#### ALCUP 4



Функционально этот винт соответствует четырёхлопастному винту модели Amita 4.

Четырёхлопастной алюминиевый винт с оригинальной разборной ступицей. При ударе винта о препятствие конструкция ступицы предохраняет шестерни редуктора от повреждения за счёт эффекта «срезания» сменных торсионов.

#### АМИТА 4



Оригинальный алюминиевый четырёхлопастной винт с резиновой втулкой-амортизатором. Обладает улучшенными тяговыми характеристиками. Рекомендуется для использования в качестве грузового винта. Обеспечивает значительную экономию топлива на режимах до 0,8 номинала мощности.

#### АМИТА 3



Классический трёхлопастной алюминиевый винт с резиновой втулкой-амортизатором. Отличается простотой конструкции и многофункциональностью использования.

#### LEXOR



Модель винта, разработана в 2005 году, специально для моторов, мощностью 200-250 л.с. Оригинальная геометрия лопастей позволяет улучшить динамику разгона и достичь большей эффективности винта. Для производителей моторов Suzuki, Johnson и Evinrude этот винт выпускается под маркой Rebel.



## NEW SATURN



Многофункциональный трёхлопастной винт из нержавеющей стали с резиновой втулкой-амортизатором. Лопастей винта этой модели отличаются увеличенной площадью и «чашеобразностью», что обеспечивает высокий КПД на всех режимах использования. Рекомендуется для использования с двигателями средней мощности.

## TITAN HR 3



Высокоскоростной трёхлопастной винт из нержавеющей стали с резиновой втулкой-амортизатором. Отличается оригинальным профилем поверхности лопастей. Предназначен для достижения максимальных значений ускорения и скорости движения судна.

## TITAN HR 4



Многофункциональный четырёхлопастной винт из нержавеющей стали с резиновой втулкой-амортизатором. Обладает улучшенными тяговыми характеристиками. Обеспечивает высокий КПД на экономичных режимах движения судна. Предназначен для использования с мощными двигателями.

## SATURN



Трёхлопастной винт из нержавеющей стали с запрессованной резиновой втулкой-амортизатором. Винты этой серии предназначены для моторов малой и средней мощности.

## SCORPION



Модель разработана компанией SOLAS на основе последних исследований в области гидродинамики. Этот винт предназначен для достижения предельных значений ускорения и скорости движения лёгких лодок под мощным двигателем.

## TITAN



Трёхлопастной винт из нержавеющей стали с резиновой втулкой-амортизатором. Отличается увеличенной площадью поверхности лопастей. Предназначен для использования с двигателями на тяжёлых катерах.

## TM Винты конструкции Multi-Fit

Конструкция **Multi-Fit** расширяет спектр применения гребных винтов SOLAS с запрессованной резиновой втулкой. Главной особенностью этой конструкции является возможность использования одного Базового винта для двигателей разных производителей – Yamaha, Mercury, Honda и пр. Адаптирование винта к конкретному двигателю осуществляется с помощью комплекта установочных шайб (далее установочный комплект).

**2** Для винтов моделей Amita, Saturn, New Saturn, Titan, HR Titan 3, HR Titan 4 и Scorpion конструкция Multi-Fit применяется в категориях C, D и E.

В этих категориях для двигателей разных производителей в таблицах каталога SOLAS определён Базовый винт. Для его установки на двигатель другого производителя используется соответствующий установочный комплект (UME-KT, UHE-KT, UMD-KT, и т.д.).

Использование винтов конструкции Multi-Fit позволяет удовлетворить потребности рынка, поддерживая меньшее количество винтов на складе. Очевидно, что, планируя количество товара на складе, целесообразно иметь запас именно Базовых винтов и достаточный ассортимент установочных комплектов.

### Особенности заказа винтов конструкции Multi-Fit

1. Выбор модели и шага винта осуществляется по таблицам каталога SOLAS.
2. При заказе винта, который в данной категории является **Базовым**, покупатель получает винт по соответствующей стоимости. Например, при заказе винта модели New Saturn 13-го шага для двигателя Mercury 20hp покупатель получает винт 1231-101-13.
3. При заказе винта, который в данной категории не является Базовым, покупатель получает Базовый винт и установочный комплект соответствующий марке и модели мотора. Например, при заказе винта модели Amita 3 19-го шага для двигателя Mercury 75hp покупатель получает Базовый винт 3411-130-19 и установочный комплект **UMD-KT**. Стоимость этого винта равняется сумме стоимостей Базового винта 3411-130-19 и установочного комплекта **UMD-KT**.



Маркировка винта серии Multi-Fit категории C



Маркировка винта серии Multi-Fit категории D







Маркировка винта серии Multi-Fit категории D для моторов Suzuki и OMC/Johnson



Маркировка винта серии Multi-Fit категории E



**Multi-Fit для категории С**

Двигатель	Упорная шайба	Базовый винт	Прокладка	Шайба	Гайка
MERCURY	 UMC-TW	  YAMAHA	 UMC-SP	 MCWS	Original Parts
TOHATSU	 UTC-TW		 UTC-SP	Original Parts	Original Parts
YAMAHA	Original Parts		Original Parts	Original Parts	
SUZUKI	Original Parts		Original Parts	Original Parts	
HONDA	Original Parts		Original Parts	Original Parts	
OMC	Original Parts		OMC	Original Parts	Original Parts

**Multi-Fit для категории D**

Двигатель	Упорная шайба	Базовый винт	Прокладка	Шайба	Гайка
MERCURY	 UMD-TW	  YAMAHA	 UME-SP	 MEWS	Original Parts
HONDA	 UHD-TW		 UHE-SP	 YDWS	Original Parts
YAMAHA	Original Parts		Original Parts	Original Parts	
TOHATSU	Original Parts		Original Parts	Original Parts	

**Multi-Fit для категории D Suzuki и OMC**

Двигатель	Упорная шайба	Базовый винт	Прокладка	Шайба	Гайка
OMC	 UOD-TW	  SUZUKI	 UOD-SP	-	Original Parts
SUZUKI	Original Parts		Original Parts	Original Parts	

**Multi-Fit для категории E**

Двигатель	Упорная шайба	Базовый винт	Прокладка	Шайба	Гайка
MERCURY	 UME-TW	  YAMAHA	 UME-SP	 MEWS	Original Parts
HONDA			 UHE-SP	 YDWS	Original Parts
YAMAHA			Original Parts	Original Parts	Original Parts



## Винты гребные серии Rubex

2

**Rubex** – новая серия комбинированных винтов для мощных моторов от компании Solas. Конструктивная особенность винта Rubex заключается в наличии **крыльчатки** и эластичной промежуточной **втулки**, которая вставляется в ступицу, удерживается в ней при помощи трех плоских шлицов и принимает на себя всю энергию ударов и вибраций. По существу, втулка является расходным элементом и может быть легко заменена на новую силами самого владельца. Винт Rubex конструктивно напоминает систему Flo-Torg II от Mercury, но с иными механическими свойствами амортизирующей втулки изготовленной в отличие от Mercury не из пластика, а из высокомолекулярного каучука. На рабочих режимах эти втулки способны скручиваться на угол до 15°, обладая при этом существенно меньшей крутильной жесткостью по сравнению с обычными резиновыми амортизаторами, обеспечивая при этом резкое падение величины крутящего момента при достижении критической для редуктора нагрузки. После такого аварийного «сброса» передаваемой нагрузки, втулка сохраняет работоспособность, что позволяет безопасно дойти до места базирования и провести профилактический осмотр трансмиссии мотора. Универсальная втулка Rubex поставляется в составе втулочного комплекта RBX, в который помимо втулки входят установочные элементы.

Втулочный комплект RBX-102 взаимозаменяем с втулкой системы Flo-Torg II от Mercury, в которой используется менее эластичный пластик, и совместим с крыльчаткой оригинального винта. Таким образом, владелец соответствующего винта Mercury может использовать как втулочный комплект, так и крыльчатку Rubex.

Винты серии Rubex изготавливаются для двух диапазонов мощности моторов – «D» и «E». Винты Rubex из алюминия повторяют геометрию лопастей винтов Amita 3 и Amita 4 и названы соответственно Rubex 3 и Rubex 4.

Винты Rubex из нержавеющей стали повторяют геометрию лопастей ряда моделей Solas и называются соответственно: New Saturn – Rubex NS3, HR Titan4 – Rubex HR4, Lexor 3 – Rubex L3. Кроме того, в серии Rubex есть 4-х лопастная модель Rubex L4 близкая по конфигурации лопастей к винту Lexor 3 и модель увеличенного диаметра Rubex L3 Plus предназначенная для моторов мощностью более 250 л.с.

### Особенности заказа винтов серии Rubex

1. Выбор модели и шага винта осуществляется по таблицам каталога SOLAS.
2. При заказе винта покупатель получает крыльчатку Rubex и втулочный комплект соответствующий марке и модели мотора. Например, при заказе винта модели Amita 3 19-го шага для двигателя Mercury 75 л.с. покупатель получает крыльчатку Rubex 3 9411-132-19 и втулочный комплект RBX-102. Стоимость этого винта равняется сумме стоимостей крыльчатки Rubex 3 9411-132-19 и втулочного комплекта RBX-102.



### Сменная втулка "Rubex"



Таблица соответствия втулочных комплектов RBX	Комплект RBX	Категория мотора
<b>Evinrude/Johnson/BRP</b>		
45-75 HP, Lg. Gearcase - 4-1/4", 1968-наст. время, 13 шлицов на валу	RBX-106	D
85-140 HP, 1969-наст. время, 13 шлицов на валу	RBX-106	D
60 & 70HP, (4-Stroke), 1998-наст. время 13 шлицов на валу	RBX-110	D
90, 115 HP (4-Stroke), 2003-наст. время, 15 шлицов на валу	RBX-125	D
140 HP (4-Stroke), 2003-наст. время, 15 шлицов на валу	RBX-126	D
<b>Force</b>		
75-150HP, 1995-наст. время, 15 шлицов на валу	RBX-102	D
<b>Honda</b>		
75-90 HP, 1995-1998, 15 шлицов на валу	RBX-102	D
75-90 HP, 1999-наст. время, 115-130HP, 1998-наст. время, 15 шлицов на валу	RBX-107	D
115-130 HP, 1998-наст. время, 15 шлицов на валу	RBX-107	D
BF 135HP, 150HP, 200 & 225 HP, 2003-наст. время, 15 шлицов на валу	RBX-107	E
<b>Mercury/Mariner/Mercruiser</b>		
BRAVO TWO 4.3 L ~ 7.4 L/D 2.8 L ~ D 7.3 L	RBX-128	F
60 HP Bigfoot, 15 шлицов на валу	RBX-102	D
70-140 HP (except 135 HP), 1961-наст. время, XR-4, XR-6, 15 шлицов на валу	RBX-102	D
135 HP, 1987-наст. время, 15 шлицов на валу	RBX-102	E
150-300 HP, 1978-наст. время, 15 шлицов на валу	RBX-102	E
Mercruiser Alpha One & Bravo One (less than 400HP), 15 шлицов на валу	RBX-102	E
1 1/4" propshaft, 19 шлицов на валу	RBX-123	E
225 EFI (4 stroke) производства Yamaha	RBX-124	E
<b>Nissan/Tohatsu</b>		
90-140 HP, 1987-наст. время, шлицов на валу	RBX-109	D
<b>OMC/Cobra Sterndrives</b>		
Model 400 Cobra, 1978 - 1991, 13 шлицов на валу	RBX-106	D
Model 800/Cobra/King Cobra, 1978 - 1990, 15 шлицов на валу	RBX-101	E
Model 800/Cobra/King Cobra, 1991 - 1994, 15 шлицов на валу	RBX-100	E
Cobra SX, 1994 - наст. время, 19 шлицов на валу	RBX-105	E
<b>Suzuki</b>		
DF90, DF115 (4-Stroke), 2001-наст. время, 15 шлицов на валу	RBX-125	D
DF140 (4-Stroke), 2001-наст. время, 15 шлицов на валу	RBX-126	D
75-140 HP, DF60 & DF70, 1979-наст. время, 13 шлицов на валу	RBX-110	D
DT150-225 HP, 1986-наст. время, 2 stroke DF150-300 HP 15 шлицов на валу	RBX-104	E
<b>Yamaha</b>		
T50, 1996-наст. время, 15 шлицов на валу	RBX-108	D
60-100 HP, including 4-stroke, 1984-наст. время, 15 шлицов на валу	RBX-108	D
80-140 HP, 1978-1983, 15 шлицов на валу	RBX-102	D
115HP, FS115 (4stroke), and 130 HP, 1984-наст. время, 15 шлицов на валу	RBX-103	D
150-175 HP, 1978-1983, 15 шлицов на валу	RBX-102	E
150-300 HP, 1984-наст. время, 15 шлицов на валу	RBX-103	E
225 EFI (4stroke)	RBX-124	E
F300, F350 (300, 350HP 4stroke V8 Engine)	RBX-127	E
Sterndrives, 1989-1993, 15 шлицов на валу	RBX-103	E
<b>Volvo</b>		
SX Sterndrives, 1994-наст. время, 19 шлицов на валу	RBX-105	E



Заказывайте винты Solas по номерам каталога

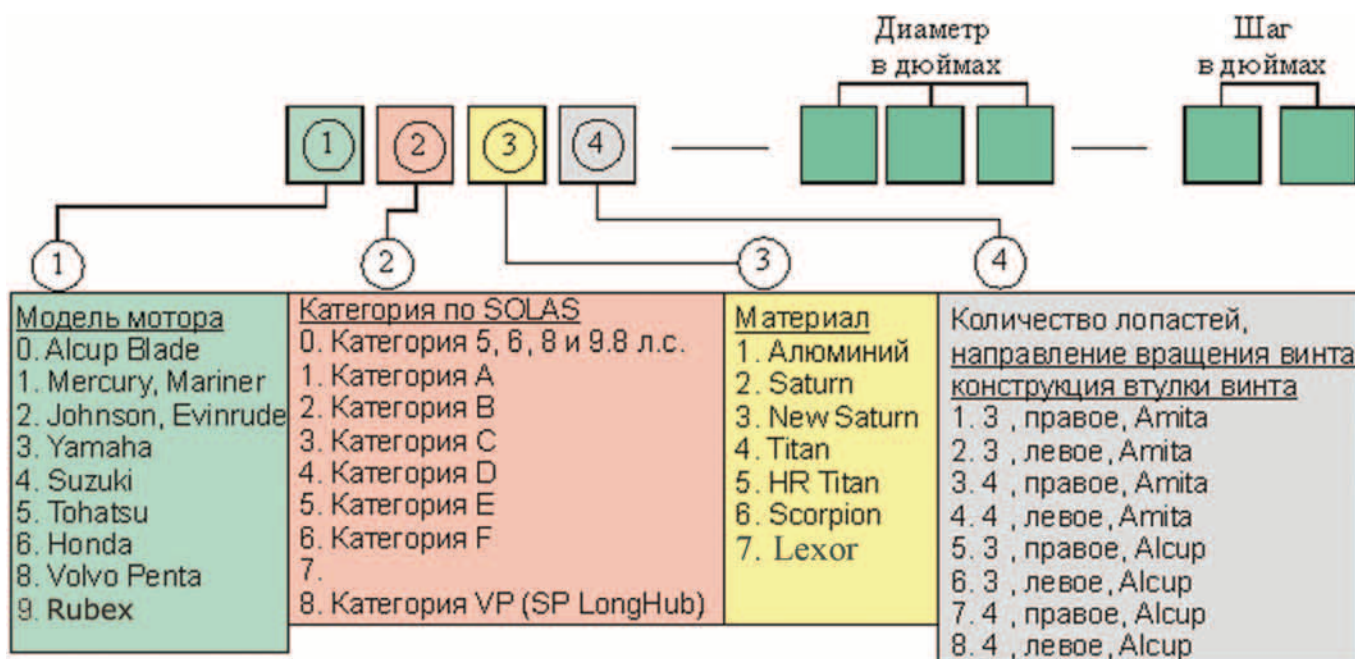

Выбор категории гребного винта

Если в процессе подбора винта возникают сомнения в правильности выбора (например, мощность вашего двигателя присутствует в двух категориях каталога винтов Solas), обратитесь к нашей таблице размеров ступицы винтов. Посчитайте количество шлицев на валу мотора, измерьте диаметр ступицы винта со стороны, примыкающей к редуктору двигателя, и сравните с данными таблицы.

Таблица размеров ступицы гребных винтов SOLAS

d – диаметр ступицы винта (мм).  
a – количество шлицев на валу.

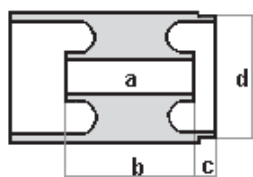

Категория (мощность)	Mercury/Mariner	
	a	d
A(8-15л.с.)	8	61.5
B(15BF-25л.с.)	10	74.1
C(25BF-60л.с.)	13	79.0
D(40BF-80л.с.)	15	101.0
E(135-300л.с.)	15	110.0
F(Bravo 2)	19	

Категория (мощность)	OMC	
	a	d
A(9-15л.с.)	13	61.5
B(20-35л.с.)	14	74.1
C(40-70л.с.)	13	80.0
D(45-120л.с.)	13	96.5
E(115-300л.с.)	15	110.0

Категория (мощность)	Yamaha	
	a	d
8(6-8л.с.)	7	55.0
A(8-15л.с.)	8	61.5
B(15BF-25л.с.)	10	69.5
C(25BF-60л.с.)	13	79.0
D(40BF-80л.с.)	15	101.0
E(135-300л.с.)	15	110.0

Категория (мощность)	Tohatsu	
	a	d
8 (6-9.8л.с.)	12	52.0
A(9.9-18л.с.)	14	61.5
B(25-35л.с.)	10	69.5
C(40-60л.с.)	13	79.5
D(60-140л.с.)	15	101.5

Категория (мощность)	Suzuki	
	a	d
A(9.9-15л.с.)	10	61.5
B(20-30л.с.)	10	78.0
C(35-60л.с.)	13	79.0
D(60-140л.с.)	13	96.5
E(150-225л.с.)	15	110.0

Категория (мощность)	Volvo Penta	
	a	d
SX(3.0L-8.2L)	19	
Aquamatic	17	
Duo Prop	19	



## Рекомендации по подбору гребных винтов

### 2

Гребные винты отличаются друг от друга несколькими основными параметрами даже в пределах ряда рекомендуемого для конкретного мотора.

Представленные в нашем каталоге винты оптимально соответствуют мощностям и передаточным числам редукторов двигателей большинства популярных марок. Покупателю остается только оценить, насколько «тяжело» будет мотору работать с данным винтом на конкретной лодке при типичной нагрузке. «Тяжесть» такого винта характеризуется в первую очередь шагом, при котором возможно отобрать от двигателя всю его паспортную мощность и преобразовать ее в наивысшую скорость движения судна.

#### Шаг винта

Этот геометрический параметр есть расстояние, которое пройдет винт за один оборот в условной абсолютно твердой среде, то есть без проскальзывания. Шаг измеряется в миллиметрах, или, в практике использования зарубежной техники – в дюймах, и зависит от угла установки лопастей относительно оси вращения винта.

#### Число лопастей

Это вполне очевидный параметр. Наиболее распространены трехлопастные винты – они обеспечивают хорошее соотношение разгонных, прочностных и вибрационных характеристик винта. Тем не менее, в последние годы на подвесных моторах все чаще применяются четырехлопастные винты, с более узкими лопастями. Они обеспечивают повышенный упор на средних оборотах и поэтому облегчают переход судна в глиссирующий режим, а на «полном газу», как правило, ничем не проигрывают трехлопастным.

#### Подбор шага

Точный подбор шага винта под условия применения конкретной лодки можно сделать только инструментально – на ходу судна, с использованием приборов для измерения скорости и оборотов двигателя.

Для упрощенного ориентировочного расчета требуемого шага необходимо знать некоторые исходные данные: номинальные обороты двигателя (обычно 5500-6000 об/мин), передаточное отношение его редуктора (число, меньшее единицы, обычно выражается дробью вида 1:2.8), а также приблизительное значение скорости, которую требуется достичь. С последним параметром возможны сложности – скорость не может быть любой. Задаваться следует реально достижимым значением, которое можно узнать, собрав статистику по судам с похожей геометрией корпуса, загрузкой и мощностью двигателя. Эти данные в достатке содержатся в различных тестовых публикациях и на соответствующих форумах.

Для расчета используется формула:  $N = 729 \cdot v / (n \cdot k)$

N – искомый шаг в дюймах;

v – статистически достижимая скорость, км/ч;

n – номинальное число оборотов двигателя, об./мин;

k – передаточное отношение редуктора.

Полученный шаг будет приблизительно соответствовать «скоростному» винту, подходящему для обеспечения движения судна с небольшой нагрузкой.

Например, по результатам тестов разборная надувная лодка под 15-сильным мотором «Mercury» и одним человеком на борту способна достичь скорости около 40 км/ч, при этом обороты мотора должны составлять 5500 об/мин при передаточном отношении редуктора 1:1.85 ( $k = 0.54$ ). Подставив данные в формулу, получим  $N = 9.8$  дюйма, т.е. ближайший винт имеет шаг 10 дюймов. В случае если используется полированный винт из нержавеющей стали, его можно взять шагом на ступень выше, т.е. 11 дюймов. При испытаниях необходимо удостовериться, что при работе с выбранным винтом и имеемой нагрузке судна мотор работает в допустимом диапазоне оборотов – не выше 5500-6000 об/мин, и не ниже 5000 об/мин. Это укажет на то, что мотор выдает полную мощность без ущерба для своего ресурса. При подборе винта с достаточной точностью можно прогнозировать, что изменение шага на один дюйм даст 200-250 об/мин в «плюс» либо «минус». На практике целесообразно приобретать первый винт с заведомо меньшим шагом. В рассматриваемом примере это алюминиевый винт с шагом 9 дюймов. Такой винт всегда может быть использован в качестве грузового или просто резервного винта. Следующий приобретаемый винт, более «тяжелый» и скоростной, наверняка попадет в требуемый «стандартный» размер.





	Винты стальные							Винты алюминиевые			
	Lexor	Saturn	New Saturn	Titan	HR Titan 3	HR Titan 4	Scorpion	Amita3	Amita4	Alcup3	Alcup4
Скоростной облегченный катер с мощным двигателем						◆	◆				
Катер для буксировки воднолыжника				◆	◆						
Катер морского класса с одиночным подвесным двигателем	◆			◆	◆	◆		◆	◆	◆	◆
Катер морского класса со спаренными подвесными двигателями	◆			◆	◆	◆		◆	◆	◆	◆
Круизный катер с угловой колонкой	◆			◆	◆	◆		◆	◆	◆	◆
Плоскодонный водоизмещающий катер с малой осадкой	◆	◆	◆	◆		◆		◆	◆	◆	◆
Тяжелый рабочий катер с мощным двигателем			◆	◆		◆		◆	◆	◆	◆
Судно коммерческого назначения с маломощным двигателем		◆						◆		◆	
Моторная лодка или небольшой прогулочный катер		◆	◆	◆		◆		◆	◆	◆	◆
Надувная моторная лодка		◆	◆	◆				◆	◆	◆	◆
Алюминиевая моторная лодка	◆	◆	◆	◆		◆		◆		◆	

**TM** Принадлежности для установки гребных винтов Solas на подвесные и стационарные лодочные моторы

2

**MERCURY**

	Thrust Washer (1/pack)	Spacer (1/pack)	Washer (2/pack)	Nut (1/pack)	Cotter Pin (4/pack)
A				MANT	
B			MBWS	MBNT	
C	MCTW		MCWS	MCNT	
D	METW		MEWS	MDNT	
E	METW	MESP	MEWS	MDNT	

**O.M.C**

	Thrust Washer (1/pack)	Spacer (1/pack)	Washer (2/pack)	Nut (1/pack)	Cotter Pin (4/pack)
A	OATW	OASP		OANT	Apin(1 1/8")
B	OBTW	OBSP		OBNT	Apin(1 1/8")
C	OCTW	OCSP		OCNT	Epin(2")
D	ODTW	OCSP		OCNT	Epin(2")
E	OETW	OESP		OENT	Epin(2")

**TOHATSU**

	Thrust Washer (1/pack)	Spacer (1/pack)	Washer (2/pack)	Nut (1/pack)	Cotter Pin (4/pack)
A	TATW		TAWS	TANT	Apin(1 1/8")
B	TBTW			TBNT	Apin(1 1/8")
C	TCTW			TCNT	Cpin(1 1/2")
D	TDTW	YDSP	TDWS	TCNT	Cpin(1 1/2")

**SUZUKI**

	Thrust Washer (1/pack)	Spacer (1/pack)	Washer (2/pack)	Nut (1/pack)	Cotter Pin (4/pack)
A			SAWS	SANT	Apin(1 1/8")
B				SBNT	Apin(1 1/8")
C				YENT	Epin(2")
D				YENT	Epin(2")

**YAMAHA**

	Thrust Washer (1/pack)	Spacer (1/pack)	Washer (2/pack)	Nut (1/pack)	Cotter Pin (4/pack)
A	YATW		YAWS	YANT	Apin(1 1/8")
B	YBTW	YBSP		YBNT	Apin(1 1/8")
C	YCTW	YCSP	YCWS	YCNT	Cpin(1 1/2")
D (1100HP)	YDTW	YDSP	YDWS	YCNT	Cpin(1 1/2")
D (>1000HP)	YETW	YDSP	YEWS	YENT	Epin(2")
E	YETW	YDSP	YEWS	YENT	Epin(2")

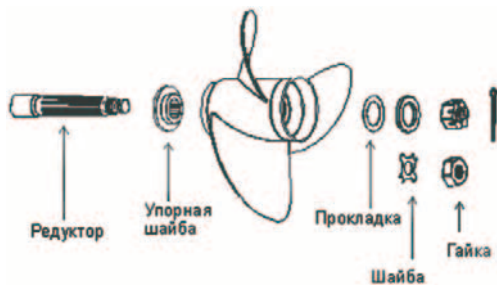



Резиновые втулки для гребных винтов.







Группа	Модель мотора	Номер	Подходит к оригин. винту?	Группа	Модель мотора	Номер	Подходит к оригин. винту?
5-9.8 л.с	Yamaha	<b>Y8-RB</b>	НЕТ	D	Mercury/Mariner/Honda	<b>MD-RB</b>	ДА
	Tohatsu	<b>T8-RB</b>	ДА		Yamaha	<b>YD-RB</b>	ДА
	OMC/Evinrude/Johnson	<b>08-RB</b>	ДА		OMC/Evinrude/Johnson	<b>OD-RB</b>	ДА
	Mercury/Mariner (-95) 25mm	<b>MA-RB</b>	ДА		Suzuki	<b>SD-RB</b>	ДА
	Yamaha/Honda	<b>YA-RB</b>	ДА		Tohatsu/Nissan	<b>YD-RB</b>	ДА
A	OMC/Evinrude/Johnson	<b>OA-RB</b>	ДА		Force (~94)	<b>YD-RB</b>	ДА
	Suzuki	<b>SA-RB</b>	ДА		Mercury/Mariner/Mercruiser(Amita)	<b>ME-RB-2</b>	ДА
	Tohatsu/Nissan	<b>TA-RB</b>	ДА		Mercury/Mariner/Mercruiser(S/S)	<b>ME-RB-2</b>	ДА
B	Mercury/Mariner	<b>MB-RB</b>	ДА		Yamaha(Amita)	<b>YE-RB-1</b>	ДА
	Yamaha	<b>YB-RB</b>	ДА		Yamaha(S/S)	<b>YE-RB-2</b>	ДА
	OMC/Evinrude/Johnson	<b>OB-RB</b>	ДА		OMC/Evinrude/Johnson (Amita)	<b>OE-RB-2</b>	НЕТ
	Suzuki	<b>SB-RB</b>	ДА		OMC/Evinrude/Johnson (S/S)	<b>OE-RB-1</b>	ДА
	Tohatsu/Nissan/Honda (S/S Prop)	<b>TB-RB-1</b>	ДА		Suzuki (Amita)	<b>SE-RB-1</b>	ДА
	Tohatsu/Nissan/Honda (Amita)	<b>TB-RB-2</b>	НЕТ	Suzuki (S/S)	<b>SE-RB-2</b>	ДА	
	Mercury/Mariner	<b>MC-RB</b>	ДА	F	Mercury Bravo Two	<b>MF-RB</b>	ДА
Yamaha/Honda	<b>YC-RB</b>	ДА	Aquamatic SP (Long Hub)		<b>VA-RB</b>	НЕТ	
C	OMC/Evinrude/Johnson	<b>OC-RB</b>	ДА		SX Drive (Amita)	<b>VE-RB-2</b>	НЕТ
	Suzuki	<b>YC-RB</b>	ДА		SX Drive (S/S)	<b>VE-RB-1</b>	ДА
	Tohatsu/Nissan	<b>YC-RB</b>	ДА				

## ВИНТЫ ГРЕБНЫЕ ДЛЯ МОТОРОВ MERCURY, MERCUISER, MARINER



### ПРИМЕНЯЕМЫЕ ОБОЗНАЧЕНИЯ:

**B** - количество лопастей;  
**D** - внешний диаметр винта в дюймах;  
**P** - шаг винта в дюймах;  
**R** - вращение винта: R-правое, L - левое.

 Винты гребные классической конструкции;  
 Винты гребные конструкции Multi-Fit;  
 Винты гребные серии RUBEX;  
 Распродажные винты

2



2.5, 3.3 л.с. (Винт пластиковый)

B	D	P	R	Номер винта Solas	Установ. комплект
3	7 1/4	06	R	0001-093-06-P	не нужен

### Винты для моторов категории А (8 шлицов на валу)\*

6, 8, 9.9 л.с. (2-х такт).....86 - наст. время  
 9.9 л.с. (2-х такт)..... 88 - наст. время

10, 15 л.с. (Sea Pro/Marathon)..... 95 - наст. время  
 15 л.с. (2-х и 4-х такт)..... 03 - наст. время

Категория НЕ включает в себя моторы Bigfoot!



Amita 3



Amita 4



Saturn

B	D	P	R	Номер винта Solas	Установ. комплект	Соответствие оригинальному винту	B	D	P	R	Номер винта Solas	Установ. комплект	B	D	P	R	Номер винта Solas	Установ. комплект
3	9.25	07	R	1111-093-07		48-828152A12	4	9.25	07	R	1113-093-07		3	9.25	07	R	1121-093-07	
3	9.25	08	R	1111-093-08	не	48-828154A12	4	9.25	08	R	1113-093-08		3	9.25	08	R	1121-093-08	
3	9.25	09	R	1111-093-09	нужен	48-828156A12	4	9.25	09	R	1113-093-09		3	9.25	09	R	1121-093-09	не
3	9.25	10	R	1111-093-10		48-8281528A12	4	9.25	10	R	1113-093-10	не	3	9.25	10	R	1121-093-10	нужен
3	9.25	11	R	1111-093-11			4	9.25	11	R	1113-093-11		3	9.25	11	R	1121-093-11	
							4	9.25	11	R	1113-100-05							
							4	9.25	11	R	1113-100-07							

\*Винты для моторов Mercury 9.9, 15 л.с. японской сборки (Yamaha) (8 шлицов) смотрите в разделе Yamaha.

\*Винты для моторов Mercury 15 л.с. японской сборки (Tohatsu) (14 шлицов) смотрите в разделе Tohatsu

### Винты для моторов категории В (10 шлицов на валу)\*

20 л.с. (Mercury)..... 86- наст. время

18 л.с. (Mercury)...80 - 85

25 л.с. (Sea Pro / Marathon)... любой год

20 - 25 л.с.....2007

9.9 - 15 HP Bigfoot с редуктором от Mercury 20-25 л.с.....99 - 2005

25 л.с. (Mariner 2-х такт)... 85 - наст. время

18 л.с. (He 4-х такт).....86 - наст. время



Amita 3



Amita 4



New Saturn

B	D	P	R	Номер винта Solas	Установ. комплект	Соответствие оригинальному винту	B	D	P	R	Номер винта Solas	Установ. комплект	B	D	P	R	Номер винта Solas	Установ. комплект
3	11	09	R	1211-110-09			4	10.2	11	R	1213-102-11		3	10.8	10	R	1231-108-10	
3	10.5	11	R	1211-105-11		48-19638A40	4	10.1	12	R	1213-101-12	не	3	10.5	11	R	1231-105-11	
3	10.3	12	R	1211-103-12	не	48-19639A40	4	10	13	R	1213-100-13	нужен	3	10.3	12	R	1231-103-12	не
3	10.1	13	R	1211-101-13	нужен	48-19640A40	4	10	14	R	1213-100-14		3	10.1	13	R	1231-101-13	нужен
3	10	14	R	1211-100-14		48-19642A40	4	10	15	R	1213-100-15		3	10	14	R	1231-100-14	
3	10	15	R	1211-100-15			4	10	15	R	1213-100-15		3	10	15	R	1231-100-15	

\*Винты для моторов Mercury 20, 30 л.с. японской сборки (Yamaha) (10 шлицов) смотрите в разделе Yamaha.

\*Винты для моторов Mercury 25 л.с. 4-такт начиная с 2007 г. и 30 л.с. японской сборки (Tohatsu) (10 шлицов) смотрите в разделе Tohatsu.

# ВИНТЫ ГРЕБНЫЕ для моторов MERCURY, MERCUISER, MARINER



## Винты для моторов категории C (13 шлицов на валу)

Model 402-500-700.....77 - 84  
25 л.с. Bigfoot (4-х такт.)...99 - наст. время  
30 л.с. (2-х и 4-х такт.).....94 - наст. время  
30 л.с. (Sea Pro/Marathon)...94 - наст. время  
35 л.с. ....84 - 89

40 л.с. (2-х и 4-х такт.) (not Bigfoot) ...77 - наст. время  
40 л.с. (2-х и 4-х такт.) .....77 - наст. время  
45 л.с.....94 - наст. время  
48 л.с. (Mariner) .....любой год  
50 л.с. (2-х и 4-х такт.) (not Bigfoot) ...77 - наст. время



**Amita 3**

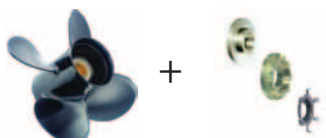

**Amita 4**

B	D	P	R	Номер винта Solas	Установ. комплект	Соответствие оригинальному винту	B	D	P	R	Номер винта Solas	Установ. комплект
3	12.2	07	R	3311-122-07MF			4	11.8	09	R	3313-118-09MF	
3	12.2	08	R	3311-122-08MF			4	11.4	10	R	3313-114-10MF	
3	12.1	09	R	3311-121-09MF		48-87818A11	4	11.1	11	R	3313-111-11MF	UMC-KT
3	11.6	11	R	3311-116-11MF		48-816702A40	4	10.8	12	R	3313-108-12MF	
3	11.4	12	R	3311-114-12MF	UMC-KT	48-816704A40	4	10.8	13	R	3313-108-13MF	
3	11.1	13	R	3311-111-13MF		48-816706A40	4	10.5	14	R	3313-105-14MF	
3	11.1	14	R	3311-111-14MF		48-73140A40						
3	11	15	R	3311-110-15MF		48-73142A40						
3	11	16	R	3311-110-16MF								
3	11	17	R	3311-110-17MF								

**!** При заказе винтов *Amita, Saturn, New, Saturn, Titan, Titan HR 3, Titan HR4, Scorpion, Lexor* не забывайте заказывать установочные комплекты UMC-KT



**Saturn**

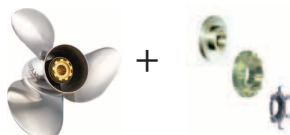

**New Saturn**

B	D	P	R	Номер винта Solas	Установ. комплект	B	D	P	R	Соответствие оригинальному винту	Номер винта Solas	Установ. комплект
						3	12	08	R		3331-120-08MF	
3	10.8	16		1321-108-16	не нужен	3	12	09	R	48-97868A10	3331-120-09MF	
3	11	17		1321-110-17		3	11.9	10	R	48-823478A5	3331-119-10MF	
						3	11.6	11	R	48-855856A5	3331-116-11MF	UMC-KT
						3	11.4	12	R	48-855858A5	3331-114-12MF	
						3	11.1	13	R	48-855860A5	3331-111-13MF	
						3	11.1	14	R	48-855862A5	3331-111-14MF	
						3	11	15	R	48-91818A5	3331-110-15MF	

## Винты для моторов категории C+ (13 шлицов на валу)\*

60 л.с. ....любой год  
70 л.с. ....любой год



**Amita 3 C+**

B	D	P	R	Номер винта Solas	Установ. комплект
3	12	10	R	3311-120-10MF	
3	11.8	11	R	3311-118-11MF	
3	11.6	12	R	3311-116-12MF	UMC-KT
3	11.6	13	R	3311-116-13MF	
3	11.6	14	R	3311-116-14MF	

**!** При заказе винтов *Amita, Saturn, New, Saturn, Titan, Titan HR 3, Titan HR4, Scorpion, Lexor* не забывайте заказывать установочные комплекты UMC-KT

\*Винты для моторов Mercury 40 л.с. японской сборки (Tohatsu) (13 шлицов) смотрите в разделе Tohatsu

Винты конструкции Multi-Fit

# ВИНТЫ ГРЕБНЫЕ ДЛЯ МОТОРОВ MERCURY, MERCUISER, MARINER

Винты для моторов категории **D** (15 шлицов на валу)

60 л.с. (Bigfoot/Sea Pro Only, HE 4-х такт.) .95 - наст. время  
 60 л.с. (Sea Pro/Marathon) ... 95 - наст. время  
 70 л.с. .... 87 - 89  
 75 л.с. (2-х и 4-х такт.) .... 84 - наст. время  
 75 л.с. (Sea Pro/Marathon) .... любой год  
 80 л.с. (Mariner) ..... 77 - 83

80 л.с. .... 78 - 89  
 90 л.с. (2-х и 4-х такт) ..... 78 - наст. время  
 110 л.с. .... 88 - наст. время  
 115 л.с. .... 78 - наст. время  
 115 л.с. 4-Stroke ..... 01 - наст. время  
 125 л.с. .... 94 - наст. время



**Amita 3**



**Amita 4**

B	D	P	R	Номер винта Solas	Установ. комплект	Соответствие оригинальному винту	B	D	P	R	Номер винта Solas	Установ. комплект
3	14	09	R	3411-140-09MF								
3	14	11	R	3411-140-11MF		48-77338A45						
3	13.75	13	R	3411-138-13MF		48-77340A45	4	13.25	13	R	3413-133-13MF	
3	13.5	15	R	3411-135-15MF	UMD-KT	48-77342A45	4	13	15	R	3413-130-15MF	UMD-KT
3	13.25	17	R	3411-133-17MF		48-77344A45	4	12.75	17	R	3413-128-17MF	
3	13	19	R	3411-130-19MF		48-77346A45	4	12.5	19	R	3413-125-19MF	
3	13	21	R	3411-130-21MF		48-77348A45	4	12.5	21	R	3413-125-21MF	

40 л.с. (Bigfoot 4-х такт.)  
 50 л.с. (Только Bigfoot 4-х такт.)  
 60 л.с. (Только Bigfoot/Sea Pro, HE 4-х такт.) .95 - наст. время  
 60 л.с. (Sea Pro/Marathon) ... 95 - наст. время



**Saturn**

B	D	P	R	Номер винта Solas	Установ. комплект
3	13.75	11	R	3421-138-11MF	UMD-KT

75 л.с. (2-х и 4-х такт.) .... 84 - наст. время  
 75 л.с. (Sea Pro/Marathon) .... любой год  
 80 л.с. .... 78 - 89  
 80 л.с. (Mariner) ..... 77 - 83  
 90 л.с. (2-х и 4-х такт.) .... 78 - наст. время

110 л.с. .... 88 - наст. время  
 115 л.с. .... 78 - наст. время  
 115 л.с. 4-х такт. .... 01 - наст. время  
 125 л.с. .... 94 - наст. время  
 140 л.с. (Включая Sea Pro & Offshore) .. 78 - 81



**New Saturn**



**HR Titan 4**

B	D	P	R	Номер винта Solas	Установ. комплект	Соответствие оригинальному винту	B	D	P	R	Номер винта Solas	Установ. комплект	Соответствие оригинальному винту
3	14	11	R	3431-140-11MF		48-77338A45							
3	13.75	13	R	3431-138-13MF		48-77340A45	3	13.75	13	R	3453-135-13MF		48-17314A46
3	13.5	15	R	3431-135-15MF	UMD-KT	48-77342A45	3	13.5	15	R	3453-133-15MF	UMD-KT	48-16986A46
3	13.25	17	R	3431-133-17MF		48-77344A45	3	13.25	17	R	3453-130-17MF		48-16988A46
3	13	19	R	3431-130-19MF		48-77346A45	3	13	19	R	3453-130-19MF		48-16990A46
3	13	21	R	3431-130-21MF		48-77348A45	3	13	21	R	3453-130-21MF		48-16992A46



**Saturn**



**New Saturn**

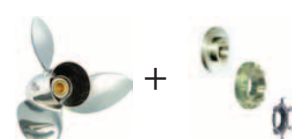

**Titan 3**

B	D	P	R	Номер винта Solas	Установ. комплект	B	D	P	R	Номер винта Solas	Установ. комплект	B	D	P	R	Номер винта Solas	Установ. комплект
3	13.75	11	R	1421-138-11	не нужен	3	13.25	17	L	1442-133-17	не нужен	3	13.75	13	R	3441-138-13MF	
3	13.25	19	R	1421-138-19	не нужен	3	13.25	19	L	1442-133-19	не нужен	3	13.75	15	R	3441-138-15MF	UMD-KT

**!** При заказе винтов **Amita, Saturn, New, Saturn, Titan, Titan HR 3, Titan HR4, Scorpion, Lexor** не забывайте заказывать установочные комплекты **UMD-KT**

ВИНТЫ КОНСТРУКЦИИ Multi-Fit

Распродажа



Винты для моторов категории D (15 шлицов на валу)\*



Rubex 3



Rubex 4

B	D	P	R	Номер винта Solas	Втулочн. комплект	Соответствие оригинальному винту	B	D	P	R	Номер винта Solas	Втулочн. комплект	
3	13.75	13	R	9411-138-13		48-77340A45	4	13.25	13	R	9413-133-13		
3	13.5	15	R	9411-135-15		48-77342A45	4	13	15	R	9413-130-15		
3	13.25	17	R	9411-133-17	RBX-102	48-77344A45	4	12.75	17	R	9413-128-17	RBX-102	
3	13	19	R	9411-130-19		48-77346A45	4	12.5	19	R	9413-125-19		
3	13	21	R	9411-130-21		48-77348A45							



Rubex NS3



Rubex HR 4

B	D	P	R	Номер винта Solas	Втулочн. комплект	Соответствие оригинальному винту	B	D	P	R	Номер винта Solas	Втулочн. комплект
3	13.75	13	L	9432-138-13			4	13.5	13	L	9554-135-13MF	
3	13.75	13	R	9431-138-13		48-77340A45	4	13.5	13	R	9553-135-13MF	
3	13.5	15	L	9432-135-15			4	13.25	15	L	9554-133-15MF	
3	13.5	15	R	9431-135-15	RBX-102	48-77342A45	4	13.25	15	R	9553-133-15MF	RBX-102
3	13.25	17	L	9432-133-17		48-77344A45	4	13	17	L	9554-130-17MF	
3	13.25	17	R	9431-133-17		48-77346A45	4	13	17	R	9553-130-17MF	
3	13	19	L	9432-130-19		48-77348A45	4	13	19	L	9554-130-19MF	
3	13	19	R	9431-130-19		48-77346A45	4	13	19	R	9553-130-19MF	
3	13	21	R	9431-130-21		48-77348A45	4	13	21	L	9554-130-21MF	
3	13	21	R	9431-130-21		48-77348A45	4	13	21	R	9553-140-21MF	

**!** При заказе винтов Rubex3, Rubex4, Rubex NS3, Rubex L3, Rubex L4, Rubex L3 Plus, Rubex HR4 не забывайте заказывать втулочные комплекты RBX-102

2

Винты серии Rubex

Винты для моторов категории E (15 шлицов на валу)

135 л.с. .... 87 - наст. время  
 150 л.с. .... 78 - наст. время  
 175 л.с. .... 78 - наст. время  
 200 л.с. .... 78 - наст. время  
 220 л.с. .... 87 - 88  
 225 л.с. .... любой год  
 250 л.с. .... 94 - наст. время  
 275 л.с. .... 90 - 94

300 л.с. .... 83, 99 - наст. время  
 34 л. .... 02 - наст. время  
**MERCUISER**  
**ALPHA ONE 262 Mag, 350 Mag, 454 Mag**  
**BRAVO ONE (Rubber HUB) 1988 и новее**  
 365 HP и меньше, 5.7л. - 7л.



Amita 3



Amita 4

B	D	P	R	Номер винта Solas	Установ. комплект	Соответствие оригинальному винту	B	D	P	R	Номер винта Solas	Установ. комплект
3	15	15	L	3512-150-15MF			4	14.75	15	L	3514-148-15MF	
3	15	15	R	3511-150-15MF		48-78116A45	4	14.75	15	R	3513-148-15MF	
3	14.8	17	L	3512-148-17MF			4	14.5	17	L	3514-145-17MF	
3	14.8	17	R	3511-148-17MF	UME-KT	48-832828A45	4	14.5	17	R	3513-145-17MF	UME-KT
3	14.5	19	L	3512-145-19MF		48-832830A45	4	14.25	19	L	3514-143-19MF	
3	14.5	19	R	3511-145-19MF		48-832832A45	4	14.25	19	R	3513-143-19MF	
3	14.3	21	L	3512-143-21MF		48-832834A45	4	14	21	L	3514-140-21MF	
3	14.3	21	R	3511-143-21MF		48-832832A45	4	14	21	R	3513-140-21MF	
3	14.2	23	L	3512-142-23MF			4	14	23	R	3513-140-23MF	
3	14.2	23	R	3511-142-23MF		48-832834A45						

**!** При заказе винтов Amita, Saturn, New, Saturn, Titan, Titan HR 3, Titan HR4, Scorpion, Lexor не забывайте заказывать установочные комплекты UME-KT

Винты конструкции Multi-Fit

# ВИНТЫ ГРЕБНЫЕ ДЛЯ МОТОРОВ MERCURY, MERCUISER, MARINER

Винты для моторов категории **E** (15 шлицов на валу)



**Amita 3 E+**

B	D	P	R	Номер винта Solas	Установ. комплект
3	16	13	R	3511-160-13MF	
3	15.8	15	L	3511-158-15MF	
3	15.8	15	R	3511-158-15MF	
3	15.5	17	L	3511-155-17MF	
3	15.5	17	R	3511-155-17MF	UME-KT
3	15.3	19	L	3511-153-19MF	
3	15.3	19	R	3511-153-19MF	
3	15.3	21	L	3511-153-21MF	
3	15.3	21	R	3511-152-21MF	
3	15.3	23	R	3511-153-23MF	



**New Saturn**

B	D	P	R	Номер винта Solas	Установ. комплект
3	14.5	15	L	3532-145-15MF	
3	14.5	15	R	3531-145-15MF	
3	14.25	17	L	3532-143-17MF	
3	14.25	17	R	3531-143-17MF	
3	14	19	L	3532-140-19MF	UME-KT
3	14	19	R	3531-140-19MF	UME-KT
3	14	21	L	3532-140-21MF	
3	14	21	R	3531-140-21MF	
3	14	23	L	3532-140-23MF	
3	14	23	R	3531-140-23MF	
3	14	25	R	3531-140-25MF	

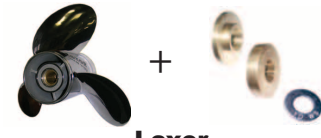

**Lexor**

B	D	P	R	Номер винта Solas	Установ. комплект
3	15.75	15	L	3572-158-15MF	
3	15.75	15	R	3571-158-15MF	
3	15.5	17	L	3572-155-17MF	
3	15.5	17	R	3571-155-17MF	UME-KT
3	15.25	19	L	3572-153-19MF	UME-KT
3	15.25	19	R	3571-153-19MF	UME-KT
3	15	21	L	3572-150-21MF	
3	15	21	R	3571-150-21MF	
3	14.75	23	L	3572-148-23MF	
3	14.75	23	R	3571-148-23MF	
3	14.5	25	R	3571-145-25MF	
3	14.5	27	R	3571-145-27MF	

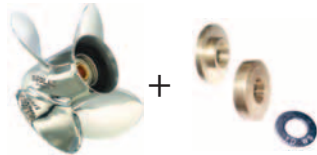

**Titan HR 4**

B	D	P	R	Номер винта Solas	Установ. комплект
4	14.5	15	L	3554-145-15MF	
4	14.5	15	R	3553-145-15MF	
4	14.25	17	L	3554-143-17MF	
4	14.25	17	R	3553-143-17MF	
4	14.12	18	L	3554-141-18MF	
4	14.12	18	R	3553-141-18MF	
4	14.12	19	L	3554-141-19MF	
4	14.12	19	R	3553-141-19MF	UME-KT
4	14	20	L	3554-140-20MF	
4	14	20	R	3553-140-20MF	
4	14	21	L	3554-140-21MF	
4	14	21	R	3553-140-21MF	
4	14	23	L	3554-140-23MF	
4	14	23	R	3553-140-23MF	
4	14	25	L	3554-140-25MF	
4	14	25	R	3553-140-25MF	

Соответствие оригинальному винту

B	D	P	R	Номер винта Solas	Установ. комплект
3	15	14	L	3552-150-14MF	
3	15	14	R	3551-150-14MF	
3	14.75	16	L	3552-148-16MF	
3	14.75	16	R	3551-148-16MF	
3	14.75	17	L	3552-148-17MF	
3	14.75	17	R	3551-148-17MF	
3	14.75	18	L	3552-148-18MF	
3	14.75	18	R	3551-148-18MF	UME-KT
3	14.75	19	L	3552-148-19MF	
3	14.75	19	R	3551-148-19MF	
3	14.75	20	L	3552-148-20MF	
3	14.75	20	R	3551-148-20MF	
3	14.5	21	L	3552-145-21MF	
3	14.5	21	R	3551-145-21MF	
3	14.25	22	L	3552-143-22MF	
3	14.25	22	R	3551-143-22MF	
3	14	24	L	3552-140-24MF	
3	14	24	R	3551-140-24MF	

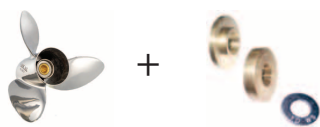

**Titan**

B	D	P	R	Номер винта Solas	Установ. комплект
3	15.5	15	L	3542-155-15MF	
3	15.25	17	L	3542-153-17MF	
3	15.25	17	R	3541-153-17MF	
3	15	19	L	3542-150-19MF	
3	14.8	21	L	3542-148-21MF	UME-KT
3	14.8	21	R	3541-148-21MF	UME-KT
3	14.5	23	L	3542-145-23MF	
3	14.5	23	R	3541-145-23MF	

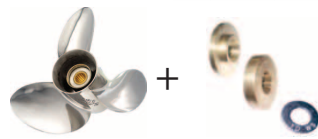

**Scorpion**

B	D	P	R	Номер винта Solas	Установ. комплект
3	15.12	23	R	3561-151-23MF	
3	15.12	24	R	3561-151-24MF	
3	15.12	25	R	3561-151-25MF	UME-KT
3	15.12	26	R	3561-151-26MF	UME-KT
3	15.12	27	R	3561-151-27MF	UME-KT
3	15.12	28	R	3561-151-28MF	UME-KT

**!** При заказе винтов *Amita, Saturn, New, Saturn, Titan, Titan HR 3, Titan HR4, Scorpion, Lexor* не забывайте заказывать установочные комплекты UME-KT

ВИНТЫ КОНСТРУКЦИИ Multi-Fit



# ВИНТЫ ГРЕБНЫЕ ДЛЯ МОТОРОВ MERCURY, MERCURISER, MARINER



Винты для моторов категории **E** (15 шлицов на валу)



**Rubex 3**

B	D	P	R	Номер винта Solas	Втулочн. комплект
3	15	15	L	9512-150-15	
3	15	15	R	9511-150-15	
3	14.8	17	L	9512-148-17	
3	14.8	17	R	9511-148-17	<b>RBX-102</b>
3	14.5	19	L	9512-145-19	
3	14.5	19	R	9511-145-19	48-832830A45
3	14.3	21	L	9512-143-21	
3	14.3	21	R	9511-143-21	48-832832A45



**Rubex 4**

B	D	P	R	Номер винта Solas	Втулочн. комплект
4	14.75	15	R	9513-148-15	
4	14.5	17	R	9513-145-17	
4	14.25	19	R	9513-143-19	<b>RBX-102</b>
4	14	21	R	9513-140-21	



**Rubex NS 3**

B	D	P	R	Номер винта Solas	Втулочн. комплект
3	14.5	15	L	9532-145-15	
3	14.5	15	R	9531-145-15	
3	14.25	17	L	9532-143-17	
3	14.25	17	R	9531-143-17	
3	14	19	L	9532-140-19	<b>RBX-102</b>
3	14	19	R	9531-140-19	
3	14	21	L	9532-140-21	
3	14	21	R	9531-140-21	
3	14	23	L	9532-140-23	
3	14	23	R	9531-140-23	



**Rubex L3 Plus**

B	D	P	R	Номер винта Solas	Втулочн. комплект
3	16	17	L	9572-160-17	
3	16	17	R	9571-160-17	
3	16	19	L	9572-160-19	
3	16	19	R	9571-160-19	
3	15.75	21	L	9572-158-21	<b>RBX-102</b>
3	15.75	21	R	9571-158-21	
3	15.63	23	L	9572-156-23	
3	15.63	23	R	9571-156-23	
3	15.5	25	L	9572-155-25	
3	15.5	25	R	9571-155-25	



**Rubex L4**

B	D	P	R	Номер винта Solas	Втулочн. комплект
4	15.25	18	L	9574-153-18	
4	15.25	18	R	9573-153-18	
4	15.25	20	L	9574-153-20	
4	15.25	20	R	9573-153-20	
4	15.25	22	L	9574-153-22	<b>RBX-102</b>
4	15.25	22	R	9573-153-22	
4	15.25	24	L	9574-153-24	
4	15.25	24	R	9573-153-24	
4	15.25	26	L	9574-153-26	
4	15.25	28	R	9573-153-28	



**Rubex HR 4**

B	D	P	R	Номер винта Solas	Втулочн. комплект
4	14.5	15	L	9554-145-15MF	
4	14.5	15	R	9553-145-15MF	
4	14.25	17	L	9554-143-17MF	
4	14.25	17	R	9553-143-17MF	
4	14.12	19	L	9554-141-19MF	<b>RBX-102</b>
4	14.12	19	R	9553-141-19MF	
4	14	21	L	9554-140-21MF	
4	14	21	R	9553-140-21MF	
4	14	23	L	9554-140-23MF	
4	14	23	R	9553-140-23MF	



**Rubex L3**

B	D	P	R	Номер винта Solas	Втулочн. комплект
3	15.75	15	L	9572-158-15	
3	15.75	15	R	9571-158-15	
3	15.5	17	L	9572-155-17	
3	15.5	17	R	9571-155-17	
3	15.25	19	L	9572-153-19	<b>RBX-102</b>
3	15.25	19	R	9571-153-19	
3	15	21	L	9572-150-21	
3	15	21	R	9571-150-21	
3	14.75	23	L	9572-148-23	
3	14.75	23	R	9571-148-23	

**!** При заказе винтов *Rubex3, Rubex4, Rubex NS3, Rubex L3, Rubex L4, Rubex L3 Plus, Rubex HR4* не забывайте заказывать втулочные комплекты **RBX-102**



**Alcup 4**

B	D	P	R	Номер винта Solas
3	15	15	R	1515-150-15
3	14.5	19	L	1516-145-19



**Alcup 3**

B	D	P	R	Номер винта Solas
4	14.75	15	L	1518-148-15
4	14.5	17	L	1518-145-17
4	14.25	19	L	1518-143-19
4	14	21	L	1518-140-21

Винты серии Rubex

Распродажа

## ВИНТЫ ГРЕБНЫЕ ДЛЯ МОТОРОВ MERCURY, MERCUISER, MARINER



Винты для моторов категории **F** (19 шлицов на валу)

### Mer cruiser Bravo 2

4.3 л. - 7½ л., D 2.8 л. ~ D 7.3 л., 350Mag, 454 Mag, 502Mag



**Amita 3**



**Titan**

B	D	P	R	Номер винта Solas	Установ. комплект	Соответствие оригинальному винту	B	D	P	R	Номер винта Solas	Установ. комплект	Соответствие оригинальному винту
3	20	11	R	1611-200-11			3	19.25	15	R	1641-193-15		48-18610A6
3	20	11	L	1612-200-11			3	19.25	15	L	1642-193-15		48-18611A6
3	19.5	13	R	1611-195-13			3	18.75	17	R	1641-188-17		48-18612A6
3	19.5	13	L	1612-195-13			3	18.75	17	L	1642-188-17		48-18613A6
3	19.25	15	R	1611-193-15	не нужен	48-18610A6	3	18.25	19	R	1641-183-19	не нужен	48-18614A6
3	19.25	15	L	1612-193-15		48-18611A6	3	18.25	19	L	1642-183-19		48-18615A6
3	18.75	17	R	1611-188-17		48-18612A6	3	17.75	21	R	1641-178-21		48-18616A6
3	18.75	17	L	1612-188-17		48-18613A6	3	17.75	21	L	1642-178-21		48-18617A6
3	18.25	19	R	1611-183-19		48-18614A6	3	17.5	23	R	1641-175-23		48-18618A6
3	18.25	19	L	1612-183-19		48-18615A6	3	17.5	23	L	1642-175-23		48-18619A6
3	17.75	21	R	1611-178-21		48-18616A6	3	17.25	25	R	1641-173-25		48-18620A6
3	17.75	21	L	1612-178-21		48-18617A6	3	17.25	25	L	1642-173-25		48-18621A6



OMC 3.5 л.с. (пластиковый винт)

B	D	P	R	Номер винта Solas	Установ. комплект
3	7 1/4	06	R	0001-093-06-P	не нужен

Винты для моторов категории 8



6, 7.5, 8 л.с. (2-х такт)  
 5, 6 л.с. (4-stroke)..... 97 - наст. время

Amita 3

B	D	P	R	Номер винта Solas	Установ. комплект	Соответствие оригинальному винту
3	8	07	R	2011-080-07	не	391096
3	8.5	09	R	2011-085-09	нужен	390237

Винты для моторов категории A (13 шлицов на валу)

9.9, 15 л.с. (2-такт).....74 - наст. время  
 9.9, 15 л.с. (4-такт)....00 ~01



Amita 3



Amita 4

B	D	P	R	Номер винта Solas	Установ. комплект	Соответствие оригинальному винту	B	D	P	R	Номер винта Solas	Установ. комплект
3	9.25	07	R	2111-093-07		398126	4	9.25	07	R	2113-093-07	
3	9.25	08	R	2111-093-08		174938	4	9.25	08	R	2113-093-08	
3	9.25	09	R	2111-093-09	не нужен		4	9.25	09	R	2113-093-09	
3	9.25	10	R	2111-093-10		174950	4	9.25	10	R	2113-093-10	не нужен
3	9.25	11	R	2111-093-11		174817	4	9.25	11	R	2113-093-11	
							4	9.25	11	R	2113-100-05	
							4	9.25	11	R	2113-100-07	



Saturn

B	D	P	R	Номер винта Solas	Установ. комплект	Соответствие оригинальному винту
3	9.25	09	R	2121-093-09		389892
3	9.25	10	R	2121-093-10	не нужен	
3	9.25	11	R	2121-093-11		

Винты для моторов категории A (10 шлицов на валу)

Johnson 9.9, 15 л.с. (4-такт) 02 ~ 03



Amita 3



Amita 4

B	D	P	R	Номер винта Solas	Установ. комплект	Соответствие оригинальному винту	B	D	P	R	Номер винта Solas	Установ. комплект	Соответствие оригинальному винту
3	9.25	07	R	4111-093-07		5033200	4	9.25	07	R	4113-093-07		
3	9.25	08	R	4111-093-08		5005383	4	9.25	08	R	4113-093-08		
3	9.25	09	R	4111-093-09	не нужен	5005384	4	9.25	09	R	4113-093-09		
3	9.25	10	R	4111-093-10		5005385	4	9.25	10	R	4113-093-10	не нужен	
3	9.25	11	R	4111-093-11		5033203	4	9.25	11	R	4113-093-11		
							4	9.25	11	R	4113-100-05		778731
							4	9.25	11	R	4113-100-07		775979

**Винты для моторов категории А (10 шлицов на валу)**

**Saturn**

B	D	P	R	Номер винта Solas	Установ. комплект
3	9.25	07	R	4121-093-07	
3	9.25	08	R	4121-093-08	не нужен
3	9.25	09	R	4121-093-09	
3	9.25	10	R	4121-093-10	

2

**Винты для моторов категории В (14 шлицов на валу)**
*20 HP 2 Cyl .....84~97  
25 HP (Commercial).....93*
*25 HP 2 & 3 Cyl.....84 - наст. время  
30 HP 2 Cyl.....84 - наст. время*
*35 HP 2 Cyl.....84 - наст. время*

**Amita 3**

**Amita 4**

B	D	P	R	Номер винта Solas	Установ. комплект	Соответствие оригинальному винту	B	D	P	R	Номер винта Solas	Установ. комплект
3	11	09	R	2211-110-09			4	10.2	11	R	2213-102-11	
3	10.5	11	R	2211-105-11		175190	4	10.1	12	R	2213-101-12	
3	10.3	12	R	2211-103-12	не нужен	176424	4	10	13	R	2213-100-13	не нужен
3	10.1	13	R	2211-101-13		175191	4	10	14	R	2213-100-14	
3	10	14	R	2211-100-14		176425	4	10	15	R	2213-100-15	
3	10	15	R	2211-100-15								

**New Saturn**

B	D	P	R	Номер винта Solas	Установ. комплект	Соответствие оригинальному винту
3	10.8	10	R	2231-108-10		390727
3	10.5	11	R	2231-105-11		390728
3	10.3	12	R	2231-103-12		
3	10.1	13	R	2231-101-13	не нужен	390729
3	10	14	R	2231-100-14		
3	10	15	R	2231-100-15		390730

**Винты для моторов категории В (10 шлицов на валу)**
*Johnson 25, 30 HP (4-такт)*

**Amita 3**

**Amita 4**

**New Saturn**

B	D	P	R	Номер винта Solas	Установ. комплект	Соответствие оригинальному винту	B	D	P	R	Номер винта Solas	Установ. комплект	B	D	P	R	Номер винта Solas	Установ. комплект
3	11	09	R	4211-110-09			4	10.2	11	R	4213-102-11		3	10.8	10	R	4231-108-10	
3	10.5	11	R	4211-105-11		5032107	4	10.1	12	R	4213-101-12	не	3	10.5	11	R	4231-105-11	
3	10.3	12	R	4211-103-12	не	5032108	4	10	13	R	4213-100-13	нужен	3	10.3	12	R	4231-103-12	не
3	10.1	13	R	4211-101-13	нужен	5032109	4	10	14	R	4213-100-14		3	10.1	13	R	4231-101-13	нужен
3	10	14	R	4211-100-14		5032110	4	10	15	R	4213-100-15		3	10	14	R	4231-100-14	
3	10	15	R	4211-100-15									3	10	15	R	4231-100-15	



Винты для моторов категории С (13 шлицов на валу)

40 HP 2 Cyl .....84 - наст. время    60 HP 2 Cyl .....80 ~ 85    60 HP (не Bigfoot или Sea Pro).....78 ~  
 48 HP .....87 ~ 96    75 HP 3 Cyl.....87 ~ 96    60 HP (2-х такт).....87 ~ 96  
 50 HP 2 Cyl .....75 - наст. время    Sprint .....86 ~ 92    70 HP ..... ~ 83  
 50 HP 2 Cyl .....76 ~ 79    Formula E .....86 ~ 92



**Amita 3**



**New Saturn**

B	D	P	R	Номер винта Solas	Установ. комплект	Соответствие оригинальному винту	B	D	P	R	Номер винта Solas	Установ. комплект	Соответствие оригинальному винту
3	13	11	R	2311-130-11MF			3	12.5	13	R	2331-125-13MF		390849
3	12.5	13	R	2311-125-13MF		386909	3	12.3	15	R	2331-123-15MF	не нужен	390850
3	12.5	14	R	2311-125-14MF	не нужен		3	12	17	R	2331-120-17MF		390851
3	12.3	15	R	2311-123-15MF		176421							
3	12	17	R	2311-120-17MF		176422							

Винты для моторов категории С+ (13 шлицов на валу)

Johnson 40, 50 HP (4-stroke)



**Amita 3 C+**



**New Saturn**

B	D	P	R	Номер винта Solas	Установ. комплект	Соответствие оригинальному винту	B	D	P	R	Номер винта Solas	Установ. комплект
3	12	10	R	3311-120-10MF		5031622	3	12	08	R	3331-120-08MF	
3	11.8	11	R	3311-118-11MF		5031623	3	12	09	R	3331-120-09MF	
3	11.75	12	R	3311-116-12MF	НЕ НУЖЕН	5031624	3	11.9	10	R	3331-119-10MF	
3	11.75	13	R	3311-116-13MF		5031619	3	11.6	11	R	3331-116-11MF	
3	11.75	14	R	3311-116-14MF		5031620	3	11.4	12	R	3331-114-12MF	НЕ НУЖЕН
							3	11.1	13	R	3331-111-13MF	
							3	11.1	14	R	3331-111-14MF	
							3	11	15	R	3331-110-15MF	



**Alcup 3**



**Alcup 4**

B	D	P	R	Номер винта Solas	Установ. комплект	B	D	P	R	Номер винта Solas	Установ. комплект
3	12.5	13	R	2315-125-14	не нужен	4	11.75	17	R	2317-117-17	не нужен
3	12.3	15	R	2315-123-15							

# ВИНТЫ ГРЕБНЫЕ ДЛЯ МОТОРОВ JOHNSON, BRP(OMC), EVINRUDE

## Винты для моторов категории D (13 шлицов на валу)

45 HP 2 Cyl Commercial.....86 - наст. время  
 55 HP 2 Cyl Commercial.....80 - наст. время  
 65 HP 3 Cyl Commercial.....84 - наст. время  
 50 HP 3 Cyl Pleasure...70 ~ 71, 86 - наст. время  
 50 HP 3 Cyl Pleasure.....94 - наст. время  
 60, 70 (4-stroke).....98 - наст. время  
 70 HP 3 Cyl Pleasure.....74 - наст. время  
 75 HP 3 Cyl Pleasure.....74 ~ 84  
 85 HP.....69 ~ 80, 91 ~ 95

85 HP.....91 ~ 96  
 90 HP.....81 - наст. время  
 100 HP.....79 ~ 80, 88 ~ 93  
 110 HP.....86 ~ 89  
 112 HP.....94 ~ 96  
 115 HP.....73 - наст. время  
 120 HP.....86 ~ 94  
 140 HP.....77 ~ 94  
 40 HP (Etec).....04 - наст. время  
 50 HP (Etec).....04 - наст. время

60 HP (Etec).....04 - наст. время  
 70 HP (Etec).....04 - наст. время  
 75 HP (Etec).....04 - наст. время  
 90 HP (Etec).....04 - наст. время  
 E90 DPL, DSL.....06 - наст. время  
 E115 DPL, DSL.....06 - наст. время  
 Model 400 2.3L ~ 3.0L  
 Cobra 2.3L ~ 3.0L  
 Sea Drive 1.6L ~ 1.8L



**Amita 3**



**Amita 4**

B	D	P	R	Соответствие оригинальному винту	Номер винта Solas	Установ. комплект	B	D	P	R	Номер винта Solas	Установ. комплект
3	14	09	R		4411-140-09MF		4	13.25	13	R	4413-133-13MF	
3	14	11	R	382761	4411-140-11MF		4	13	15	R	4413-130-15MF	
3	13.75	13	R	391668	4411-138-13MF		4	12.75	17	R	4413-128-17MF	UOD-KT
3	13.5	15	R	391198	4411-135-15MF	UOD-KT	4	12.5	19	R	4413-125-19MF	
3	13.25	17	R	176214	4411-133-17MF		4	12.5	21	R	4413-125-21MF	
3	13	19	R	176215	4411-130-19MF							
3	13	21	R	176216	4411-130-21MF							



**Amita 3**



**Amita 4**

B	D	P	R	Номер винта Solas	Установ. комплект	Соответствие оригинальному винту	B	D	P	R	Номер винта Solas	Установ. комплект
3	14	11	R	2411-140-11MF		382761	4	12.75	17	R	2413-128-17MF	НЕ НУЖЕН
3	13	19	R	2411-130-19MF	НЕ НУЖЕН	176215	4	12.5	19	R	2413-125-19MF	НЕ НУЖЕН
3	13	21	R	2411-130-21MF		176216						



**Saturn**



**New Saturn**

B	D	P	R	Номер винта Solas	Установ. комплект	B	D	P	R	Номер винта Solas	Установ. комплект	Соответствие оригинальному винту
3	13.25	19	R	2421-133-19MF	не нужен	3	13	21	R	2431-130-21MF	не нужен	389512

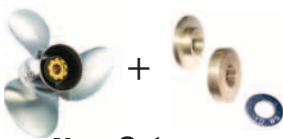

**New Saturn**

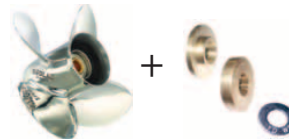

**HR Titan 4**

B	D	P	R	Номер винта Solas	Установ. комплект	Соответствие оригинальному винту	B	D	P	R	Номер винта Solas	Установ. комплект
3	14	11	R	4431-140-11MF		389792						
3	13.75	13	R	4431-138-13MF		392261	4	13.75	13	R	4453-135-13MF	
3	13.5	15	R	4431-135-15MF	UOD-KT	389949	4	13.5	15	R	4453-133-15MF	UOD-KT
3	13.25	17	R	4431-133-17MF		389948	4	13.25	17	R	4453-130-17MF	
3	13	19	R	4431-130-19MF		389510	4	13	19	R	4453-130-19MF	
3	13	21	R	4431-130-21MF		389512	4	13	21	R	4453-130-21MF	

ВИНТЫ КОНСТРУКЦИИ Multi-Fit



Винты для моторов категории D (13 шлицов на валу)

Rubex 3						Rubex 4						Rubex HR 4																																																												
B	D	P	R	Номер винта Solas	Втулочн. комплект	B	D	P	R	Номер винта Solas	Втулочн. комплект	B	D	P	R	Номер винта Solas	Втулочн. комплект																																																							
3	13.75	13	R	9411-138-13	RBX-106 (60, 70 л.с. (4-х такт) с 1998 г. - RBX-110)	4	13.25	13	R	9413-133-13	RBX-106 (60, 70 л.с. (4-х такт) с 1998 г. - RBX-110)	4	13.5	13	L	9454-135-13	RBX-106 (60, 70 л.с. (4-х такт) с 1998 г. - RBX-110)																																																							
3	13.5	15	R	9411-135-15		3	13.25	17	R	9411-133-17		3	13	19	R	9411-130-19		3	13	21	R	9411-130-21	4	13	15	R	9413-130-15	4	12.75	17	R	9413-128-17	4	12.5	19	R	9413-125-19	4	13.25	15	L	9454-133-15	4	13	17	L	9454-130-17	4	13	17	R	9453-130-17	4	13	19	L	9454-130-19	4	13	19	R	9453-130-19	4	13	21	L	9454-130-21	4	13	21	R	9453-130-21
3	13.25	17	R	9411-133-17		3	13	19	R	9411-130-19		3	13	21	R	9411-130-21		4	13	15	R	9413-130-15	4	12.75	17	R	9413-128-17	4	12.5	19	R	9413-125-19	4	13.25	15	L	9454-133-15	4	13	17	L	9454-130-17	4	13	17	R	9453-130-17	4	13	19	L	9454-130-19	4	13	19	R	9453-130-19	4	13	21	L	9454-130-21	4	13	21	R	9453-130-21					
3	13	19	R	9411-130-19		3	13	21	R	9411-130-21		4	13	15	R	9413-130-15		4	12.75	17	R	9413-128-17	4	12.5	19	R	9413-125-19	4	13.25	15	L	9454-133-15	4	13	17	L	9454-130-17	4	13	17	R	9453-130-17	4	13	19	L	9454-130-19	4	13	19	R	9453-130-19	4	13	21	L	9454-130-21	4	13	21	R	9453-130-21										
3	13	21	R	9411-130-21		4	13	15	R	9413-130-15		4	12.75	17	R	9413-128-17		4	12.5	19	R	9413-125-19	4	13.25	15	L	9454-133-15	4	13	17	L	9454-130-17	4	13	17	R	9453-130-17	4	13	19	L	9454-130-19	4	13	19	R	9453-130-19	4	13	21	L	9454-130-21	4	13	21	R	9453-130-21															
4	13	15	R	9413-130-15	4	12.75	17	R	9413-128-17	4	12.5	19	R	9413-125-19	4	13.25		15	L	9454-133-15	4	13	17	L	9454-130-17	4	13	17	R	9453-130-17	4	13	19	L	9454-130-19	4	13	19	R	9453-130-19	4	13	21	L	9454-130-21	4	13	21	R	9453-130-21																						
4	12.75	17	R	9413-128-17	4	12.5	19	R	9413-125-19	4	13.25	15	L	9454-133-15	4	13		17	L	9454-130-17	4	13	17	R	9453-130-17	4	13	19	L	9454-130-19	4	13	19	R	9453-130-19	4	13	21	L	9454-130-21	4	13	21	R	9453-130-21																											
4	12.5	19	R	9413-125-19	4	13.25	15	L	9454-133-15	4	13	17	L	9454-130-17	4	13		17	R	9453-130-17	4	13	19	L	9454-130-19	4	13	19	R	9453-130-19	4	13	21	L	9454-130-21	4	13	21	R	9453-130-21																																
4	13.25	15	L	9454-133-15	4	13	17	L	9454-130-17	4	13	17	R	9453-130-17	4	13		19	L	9454-130-19	4	13	19	R	9453-130-19	4	13	21	L	9454-130-21	4	13	21	R	9453-130-21																																					
4	13	17	L	9454-130-17	4	13	17	R	9453-130-17	4	13	19	L	9454-130-19	4	13		19	R	9453-130-19	4	13	21	L	9454-130-21	4	13	21	R	9453-130-21																																										
4	13	17	R	9453-130-17	4	13	19	L	9454-130-19	4	13	19	R	9453-130-19	4	13	21	L	9454-130-21	4	13	21	R	9453-130-21																																																
4	13	19	L	9454-130-19	4	13	19	R	9453-130-19	4	13	21	L	9454-130-21	4	13	21	R	9453-130-21																																																					
4	13	19	R	9453-130-19	4	13	21	L	9454-130-21	4	13	21	R	9453-130-21																																																										
4	13	21	L	9454-130-21	4	13	21	R	9453-130-21																																																															
4	13	21	R	9453-130-21																																																																				

Rubex NS3					
B	D	P	R	Номер винта Solas	Втулочн. комплект
3	13.75	13	L	9431-138-13	RBX-106 (60, 70 л.с. (4-х такт) с 1998 г. - RBX-110)
3	13.75	13	R	9431-138-13	
3	13.5	15	L	9431-135-15	
3	13.5	15	R	9431-135-15	
3	13.25	17	L	9431-133-17	
3	13.25	17	R	9431-133-17	
3	13	19	L	9431-130-19	
3	13	19	R	9431-130-19	
3	13	21	R	9431-130-21	

Aicup 3						Aicup 4														
B	D	P	R	Номер винта Solas	Установ. комплект	B	D	P	R	Номер винта Solas	Установ. комплект									
3	14	11	R	2415-140-11	не нужен	4	13.25	13	L	2417-133-13	не нужен									
3	13	21	R	2415-130-21		4	12.75	17	L	2417-128-17		4	12.5	19	L	2417-125-19	4	12.5	21	L
4	12.75	17	L	2417-128-17																
4	12.5	19	L	2417-125-19																
4	12.5	21	L	2417-125-21																

Винты для моторов категории D (15 шлицов на валу)

Johnson DF90, 115, 140 HP (4-х такт)

Amita 3						Amita 4																														
B	D	P	R	Номер винта Solas	Установ. комплект	B	D	P	R	Номер винта Solas	Установ. комплект	Соответствие оригинальному винту																								
3	14	09	R	3411-140-09MF	не нужен	4	13.25	13	R	3413-133-13MF	не нужен	5033322																								
3	14	11	R	3411-140-11MF		3	13.75	13	R	3411-138-13MF		3	13.5	15	R	3411-135-15MF	3	13.5	17	L	3412-133-17MF	3	13.25	17	R	3411-133-17MF	3	13	19	R	3411-130-19MF	3	13	21	R	3411-130-21MF
3	13.75	13	R	3411-138-13MF		3	13.5	15	R	3411-135-15MF		3	13.5	17	L	3412-133-17MF	3	13.25	17	R	3411-133-17MF	3	13	19	R	3411-130-19MF	3	13	21	R	3411-130-21MF					
3	13.5	15	R	3411-135-15MF		3	13.5	17	L	3412-133-17MF		3	13.25	17	R	3411-133-17MF	3	13	19	R	3411-130-19MF	3	13	21	R	3411-130-21MF										
3	13.5	17	L	3412-133-17MF		3	13.25	17	R	3411-133-17MF		3	13	19	R	3411-130-19MF	3	13	21	R	3411-130-21MF															
3	13.25	17	R	3411-133-17MF		3	13	19	R	3411-130-19MF		3	13	21	R	3411-130-21MF																				
3	13	19	R	3411-130-19MF		3	13	21	R	3411-130-21MF																										
3	13	21	R	3411-130-21MF																																

New Saturn						Titan						HR Titan 4																																																							
B	D	P	R	Номер винта Solas	Установ. комплект	B	D	P	R	Номер винта Solas	Установ. комплект	B	D	P	R	Номер винта Solas	Установ. комплект																																																		
3	14	11	R	3431-140-11MF	не нужен	4	13.8	13	R	3441-138-13MF	не нужен	4	13.75	13	R	3453-135-13MF	не нужен																																																		
3	13.75	13	R	3431-138-13MF		3	13.5	15	R	3431-135-15MF		3	13.25	17	R	3431-133-17MF		3	13	19	R	3431-130-19MF	3	13	21	R	3431-130-21MF	4	13.8	15	L	3442-138-15MF	4	13.8	15	R	3441-138-15MF	4	13.3	17	L	3442-133-17MF	4	13.3	19	L	3442-133-19MF	4	13.75	15	R	3453-133-15MF	4	13.25	17	R	3453-130-17MF	4	13	19	R	3453-130-19MF	4	13	21	R	3453-130-21MF
3	13.5	15	R	3431-135-15MF		3	13.25	17	R	3431-133-17MF		3	13	19	R	3431-130-19MF		3	13	21	R	3431-130-21MF	4	13.8	15	L	3442-138-15MF	4	13.8	15	R	3441-138-15MF	4	13.3	17	L	3442-133-17MF	4	13.3	19	L	3442-133-19MF	4	13.75	15	R	3453-133-15MF	4	13.25	17	R	3453-130-17MF	4	13	19	R	3453-130-19MF	4	13	21	R	3453-130-21MF					
3	13.25	17	R	3431-133-17MF		3	13	19	R	3431-130-19MF		3	13	21	R	3431-130-21MF		4	13.8	15	L	3442-138-15MF	4	13.8	15	R	3441-138-15MF	4	13.3	17	L	3442-133-17MF	4	13.3	19	L	3442-133-19MF	4	13.75	15	R	3453-133-15MF	4	13.25	17	R	3453-130-17MF	4	13	19	R	3453-130-19MF	4	13	21	R	3453-130-21MF										
3	13	19	R	3431-130-19MF		3	13	21	R	3431-130-21MF		4	13.8	15	L	3442-138-15MF		4	13.8	15	R	3441-138-15MF	4	13.3	17	L	3442-133-17MF	4	13.3	19	L	3442-133-19MF	4	13.75	15	R	3453-133-15MF	4	13.25	17	R	3453-130-17MF	4	13	19	R	3453-130-19MF	4	13	21	R	3453-130-21MF															
3	13	21	R	3431-130-21MF		4	13.8	15	L	3442-138-15MF		4	13.8	15	R	3441-138-15MF		4	13.3	17	L	3442-133-17MF	4	13.3	19	L	3442-133-19MF	4	13.75	15	R	3453-133-15MF	4	13.25	17	R	3453-130-17MF	4	13	19	R	3453-130-19MF	4	13	21	R	3453-130-21MF																				
4	13.8	15	L	3442-138-15MF	4	13.8	15	R	3441-138-15MF	4	13.3	17	L	3442-133-17MF	4	13.3	19	L	3442-133-19MF	4	13.75	15	R	3453-133-15MF	4	13.25	17	R	3453-130-17MF	4	13	19	R	3453-130-19MF	4	13	21	R	3453-130-21MF																												
4	13.8	15	R	3441-138-15MF	4	13.3	17	L	3442-133-17MF	4	13.3	19	L	3442-133-19MF	4	13.75	15	R	3453-133-15MF	4	13.25	17	R	3453-130-17MF	4	13	19	R	3453-130-19MF	4	13	21	R	3453-130-21MF																																	
4	13.3	17	L	3442-133-17MF	4	13.3	19	L	3442-133-19MF	4	13.75	15	R	3453-133-15MF	4	13.25	17	R	3453-130-17MF	4	13	19	R	3453-130-19MF	4	13	21	R	3453-130-21MF																																						
4	13.3	19	L	3442-133-19MF	4	13.75	15	R	3453-133-15MF	4	13.25	17	R	3453-130-17MF	4	13	19	R	3453-130-19MF	4	13	21	R	3453-130-21MF																																											
4	13.75	15	R	3453-133-15MF	4	13.25	17	R	3453-130-17MF	4	13	19	R	3453-130-19MF	4	13	21	R	3453-130-21MF																																																
4	13.25	17	R	3453-130-17MF	4	13	19	R	3453-130-19MF	4	13	21	R	3453-130-21MF																																																					
4	13	19	R	3453-130-19MF	4	13	21	R	3453-130-21MF																																																										
4	13	21	R	3453-130-21MF																																																															

# ВИНТЫ ГРЕБНЫЕ ДЛЯ МОТОРОВ JOHNSON, BRP(OMC), EVINRUDE



## Винты для моторов категории D (15 шлицов на валу)

2



**Rubex 3**

B	D	P	R	Номер винта Solas	Втулочн. комплект
3	13.75	13	R	9411-138-13	<b>RBX-125</b> (140 л.с. (4-х такт) с 2003 г. - <b>RBX-126</b> )
3	13.5	15	R	9411-135-15	
3	13.25	17	R	9411-133-17	
3	13	19	R	9411-130-19	
3	13	21	R	9411-130-21	



**Rubex 4**

B	D	P	R	Номер винта Solas	Втулочн. комплект
4	13.25	13	R	9413-133-13	<b>RBX-125</b> (140 л.с. (4-х такт) с 2003 г. - <b>RBX-126</b> )
4	13	15	R	9413-130-15	
4	12.75	17	R	9413-128-17	
4	12.5	19	R	9413-125-19	



**Rubex HR 4**

B	D	P	R	Номер винта Solas	Втулочн. комплект
4	13.5	13	L	9454-135-13	<b>RBX-125</b> (140 л.с. (4-х такт) с 2003 г. - <b>RBX-126</b> )
4	13.5	13	R	9453-135-13	
4	13.25	15	L	9454-133-15	
4	13.25	15	R	9453-133-15	
4	13	17	L	9454-130-17	
4	13	17	R	9453-130-17	
4	13	19	L	9454-130-19	
4	13	19	R	9453-130-19	
4	13	21	L	9454-130-21	
4	13	21	R	9453-130-21	



**Rubex NS3**

B	D	P	R	Номер винта Solas	Втулочн. комплект
3	13.75	13	L	9431-138-13	<b>RBX-125</b> (140 л.с. (4-х такт) с 2003 г. - <b>RBX-126</b> )
3	13.75	13	R	9431-138-13	
3	13.5	15	L	9431-135-15	
3	13.5	15	R	9431-135-15	
3	13.25	17	L	9431-133-17	
3	13.25	17	R	9431-133-17	
3	13	19	L	9431-130-19	
3	13	19	R	9431-130-19	
3	13	21	R	9431-130-21	
3	13	21	L	9431-130-21	

## Винты для моторов категории E (15 шлицов на валу)

- 90 HP V4..... 95 - наст. время
- 100 HP V4 Commercial..... 84 - наст. время
- 115HP V4..... 95 - наст. время
- 130HP V4..... 95 - наст. время
- 120-140 HP V4..... 85 - наст. время
- 135 HP V6..... 01 - наст. время
- 140 HP..... 89 ~ 94
- 150 HP V6..... 78 - наст. время
- 150 HP V6(Commercial)..... 93 - наст. время
- 155 HP V6(Commercial)..... 78 - наст. время
- 175 HP V6..... 77 - наст. время
- 185 HP V6..... 84 ~ 85
- 200 HP V6..... 76 - наст. время
- 225 HP V6..... 86 - наст. время
- 235 HP V6..... 78 ~ 85
- 250 HP V6..... 01 - наст. время
- 2.6 Liter V6..... 84 ~ 85
- 250 HP V8..... 91 - наст. время

- 275 HP V8..... 86 ~ 88
- 300 HP V8..... 86 ~ 95
- 3.6 Liter V8..... 86 ~ 87
- 200 HP (EETEC)..... 05 - наст. время
- 200 HP (EETEC)..... 05 - наст. время
- 225 HP (EETEC)..... 05 - наст. время
- 250 HP (EETEC)..... 05 - наст. время
- E90 DPX (EETEC)..... 05 - наст. время

Model 800, King Cobra, Cobra (non SX Drive) 3.0L ~ 8.2L  
Sea Drive 2.0L ~ 4.0L для SX Drive смотрите раздел Volvo Penta



**Amita 3**



**Amita 4**

B	D	P	R	Номер винта Solas	Установ. комплект
4	14.75	15	L	2514-148-15	не нужен
4	14.75	15	R	2513-148-15	
4	14.5	17	L	2514-145-17	
4	14.5	17	R	2513-145-17	
4	14.25	19	L	2514-143-19	
4	14.25	19	R	2513-143-19	
4	14	21	L	2514-140-21	
4	14	21	R	2513-140-21	
4	14	23	R	2513-140-23	

B	D	P	R	Номер винта Solas	Установ. комплект	Соответствие оригинальному винту
3	15.5	13	R	2511-155-13	не нужен	
3	15	15	L	2512-150-15		
3	15	15	R	2511-150-15		391535
3	14.8	17	L	2512-148-17		
3	14.8	17	R	2511-148-17		391200
3	14.5	19	L	2512-145-19		
3	14.5	19	R	2511-145-19		391201
3	14.3	21	L	2512-143-21		
3	14.3	21	R	2511-143-21		391202
3	14.2	23	L	2512-142-23		
3	14.2	23	R	2511-142-23	391203	
3	16	13	R	2511-160-13		
3	15.75	15	R	2511-158-15		
3	15.75	15	L	2512-158-15		
3	15.5	17	R	2511-155-17		
3	15.5	17	L	2512-155-17		
3	15.25	19	R	2511-153-19		
3	15.25	19	L	2512-153-19		
3	15.25	21	R	2511-153-21		
3	15.25	21	L	2512-153-21		
3	15.25	23	R	2511-153-23		





Винты для моторов категории E (15 шлицов на валу)



**New Saturn**

B	D	P	R	Номер винта Solas	Установ. комплект
3	14.5	15	R	2531-145-15	
3	14.5	15	L	2532-145-15	
3	14.3	17	R	2531-143-17	
3	14.3	17	L	2532-143-17	
3	14	19	R	2531-140-19	не нужен
3	14	19	L	2532-140-19	
3	14	21	R	2531-140-21	
3	14	21	L	2532-140-21	
3	14	23	R	2531-140-23	
3	14	23	L	2532-140-23	
3	14	25	R	2531-140-25	



**HR Titan 3**

B	D	P	R	Номер винта Solas	Установ. комплект
3	15	14	R	2551-150-14	
3	15	14	L	2552-150-14	
3	14.75	16	R	2551-148-16	
3	14.75	16	L	2552-148-16	
3	14.75	18	R	2551-148-18	
3	14.75	18	L	2552-148-18	
3	14.75	19	R	2551-148-19	не нужен
3	14.75	19	L	2552-148-19	
3	14.75	20	R	2551-148-20	
3	14.75	20	L	2552-148-20	
3	14.75	21	R	2551-148-21	
3	14.75	21	L	2552-148-21	
3	14.75	22	R	2551-148-22	
3	14.75	22	L	2552-148-22	
3	14.75	24	R	2551-148-24	
3	14.75	24	L	2552-148-24	



**HR Titan 4**

B	D	P	R	Номер винта Solas	Установ. комплект
4	14.5	15	R	2553-145-15	
4	14.5	15	L	2554-145-15	
4	14.3	17	R	2553-143-17	
4	14.3	17	L	2554-143-17	
4	14.1	18	R	2553-141-18	
4	14.1	18	L	2554-141-18	
4	14.1	19	R	2553-141-19	не нужен
4	14.1	19	L	2554-141-19	
4	14	20	R	2553-140-20	
4	14	20	L	2554-140-20	
4	14	21	R	2553-140-21	
4	14	21	L	2554-140-21	
4	14	23	R	2553-140-23	
4	14	23	L	2554-140-23	
4	14	25	R	2553-140-25	
4	14	25	L	2554-140-25	



**Titan**

B	D	P	R	Номер винта Solas	Установ. комплект
3	15	19	R	2541-150-19	
3	15	19	L	2542-150-19	
3	14.75	21	R	2541-148-21	не нужен
3	14.75	21	L	2542-148-21	
3	14.5	23	R	2541-145-23	
3	14.5	23	L	2542-145-23	



**Scorpion**

B	D	P	R	Номер винта Solas	Установ. комплект
3	15.12	23	R	2561-151-23MF	
3	15.12	24	R	2561-151-24MF	не нужен
3	15.12	25	R	2561-151-25MF	



**Alcup 3**

B	D	P	R	Номер винта Solas	Установ. комплект
3	15.5	13	R	2515-155-13	
3	15.3	15	L	2516-153-15	
3	15	17	L	2516-150-17	
3	14.75	19	L	2516-148-19	не нужен
3	14.5	21	L	2516-145-21	
3	14.25	23	R	2515-142-23	



**Alcup 4**

B	D	P	R	Номер винта Solas	Установ. комплект
4	14.75	15	R	2517-148-15	
4	14.5	17	R	2517-145-17	
4	14.25	19	R	2517-143-19	не нужен
4	14	21	R	2517-140-21	

Распродажа

**Винты для моторов категории E+ (15 шлицов на валу)**

**Amita 3**

B	D	P	R	Номер винта Solas	Установ. комплект
3	16	13	R	4511-160-13	
3	15.75	15	R	4511-158-15	
3	15.75	15	L	4512-158-15	
3	15.5	17	R	4511-155-17	не нужен
3	15.5	17	L	4512-155-17	
3	15.25	19	R	4511-153-19	
3	15.25	19	L	4512-153-19	
3	15.25	21	R	4511-153-21	
3	15.25	21	L	4512-153-21	
3	15.25	23	R	4511-153-23	

*Johnson 200, 225 (4-х такт) см. раздел Suzuki*



## Винты для моторов категории 8

6 л.с. .... 86 - наст. время  
8 л.с. .... 86 - наст. время



**Amita 3**



**Amita 3 Pin Drive**

B	D	P	R	Номер винта Solas	Установ. комплект	Соответствие оригинальному винту	B	D	P	R	Номер винта Solas	Установ. комплект	Соответствие оригинальному винту
3	8.5	07	R	3011-085-07	не нужен	6G1-45947-00-EL	3	9	07	R	3011-090-07P	не нужен	647-45943-00-EL
3	8.5	08	R	3011-085-08		6G1-45943-00-EL							
3	8.5	09	R	3011-085-09		6G1-45941-00-EL							

## Винты для моторов категории А (8 шлицов на валу)

9.9 л.с. .... 84 - наст. время  
15 л.с. .... 84 - наст. время

15 л.с. (4-х такт.) ..... 00 - наст. время



**Amita 3**



**Amita 4**



**Saturn**

B	D	P	R	Номер винта Solas	Установ. комплект	Соответствие оригинальному винту	B	D	P	R	Номер винта Solas	Установ. комплект	B	D	P	R	Номер винта Solas	Установ. комплект
3	9.25	07	R	3111-093-07	не нужен		4	9.25	07	R	3113-093-07	не нужен	3	9.25	07	R	3121-093-07	не нужен
3	9.25	08	R	3111-093-08		683-45947-00-EL												
3	9.25	09	R	3111-093-09		683-45945-00-EL												
3	9.25	10	R	3111-093-10		683-45952-00-EL												
3	9.25	11	R	3111-093-11		683-45943-00-EL												
						4	10	05	R	3113-100-05			3	9.25	11	R	3121-093-11	
						4	10	07	R	3113-100-07								

## Винты для моторов категории В (10 шлицов на валу)

20 л.с. .... 96-97  
35 л.с. .... 80

30 л.с. .... 79 - наст. время

25 л.с. (4-х такт.) ..... 00 - наст. время  
30 л.с. (4-х такт.) ..... 01 - наст. время



**Amita 3**



**Amita 4**

B	D	P	R	Номер винта Solas	Установ. комплект	Соответствие оригинальному винту	B	D	P	R	Номер винта Solas	Установ. комплект
3	9.9	09	R	3211-099-09	не нужен	664-45941-01-EL						
3	9.9	10	R	3211-099-10		664-45945-00-EL						
3	9.9	11	R	3211-099-11		664-45947-01-EL	4	10.2	11	R	3213-102-11	не нужен
3	9.9	12	R	3211-099-12		664-45954-01-EL	4	10.1	12	R	3213-101-12	
3	9.9	13	R	3211-099-13		664-45949-02-EL	4	10	13	R	3213-100-13	
						4	10	14	R	3213-100-14		



**New Saturn**

B	D	P	R	Номер винта Solas	Установ. комплект	Соответствие оригинальному винту
3	10.8	10	R	3231-108-10	не нужен	664-45972-00-98
3	10.5	11	R	3231-105-11		664-45970-00-98
3	10.3	12	R	3231-103-12		MAR-GYT3B-02-12
3	10.1	13	R	3231-101-13		MAR-GYT3B-02-12
3	10	14	R	3231-100-14		MAR-GYT3B-02-12
3	10	15	R	3231-100-15		

# ВИНТЫ ГРЕБНЫЕ ДЛЯ МОТОРОВ YAMAHA

## Винты для моторов категории С (13 шлицов на валу)

40 л.с. .... 84 - наст. время  
48 л.с. .... 95 - наст. время  
50 л.с. (не T50) ..... 84 - наст. время  
55 л.с. .... 76 - 95

60 л.с. .... 76 - 91  
40 л.с. (4-х такт) ..... 99 - наст. время  
50 л.с. (4-х такт) ..... 99 - наст. время  
60 л.с. (4-х такт) ..... 02 - наст. время



**Amita 3**

B	D	P	R	Номер винта Solas	Установ. комплект	Соответствие оригинальному винту
3	12.2	07	R	3311-122-07MF		
3	12.2	08	R	3311-122-08MF		
3	12.1	09	R	3311-121-09MF		663-45956-01-EL
3	11.6	11	R	3311-116-11MF	не нужен	663-45947-02-EL
3	11.4	12	R	3311-114-12MF		663-45952-02-EL
3	11.1	13	R	3311-111-13MF		663-45945-02-EL
3	11.1	14	R	3311-111-14MF		663-45958-01-EL
3	11	15	R	3311-110-15MF		663-45943-02-EL
3	11	16	R	3311-110-16MF		
3	11	17	R	3311-110-17MF		



**Amita 4**

B	D	P	R	Номер винта Solas	Установ. комплект
4	11.8	09	R	3313-118-09MF	
4	11.4	10	R	3313-114-10MF	
4	11.1	11	R	3313-111-11MF	не нужен
4	10.8	12	R	3313-108-12MF	
4	10.8	13	R	3313-108-13MF	
4	10.5	14	R	3313-105-14MF	



**Alcup 3**

B	D	P	R	Номер винта Solas
3	12.1	09	R	3315-121-09
3	11.6	11	R	3315-116-11



**Alcup 4**

B	D	P	R	Номер винта Solas
4	11.4	10	R	3317-114-10
4	10.8	12	R	3317-108-12

Специально для мотора  
Yamaha 40 л.с. Pin Drive



**Amita 3**

B	D	P	R	Номер винта Solas	Установ. комплект
3	11.5	10	R	3311-115-10P	
3	11.5	11	R	3311-115-11P	не нужен
3	11.5	12	R	3311-115-12P	



**Saturn**

B	D	P	R	Номер винта Solas	Установ. комплект
3	10.8	16	R	3321-108-16MF	не нужен
3	11	17	R	3321-110-17MF	



**New Saturn**

B	D	P	R	Номер винта Solas	Номер винта Solas	Соответствие оригинальному винту
3	12	08	R	3331-120-08MF		
3	12	09	R	3331-120-09MF		
3	11.9	10	R	3331-119-10MF		
3	11.6	11	R	3331-116-11MF		663-45972-60-98
3	11.4	12	R	3331-114-12MF		663-45970-60-98
3	11.1	13	R	3331-111-13MF	не нужен	663-45974-02-98
3	11.1	14	R	3331-111-14MF		663-45930-00-98
3	11	15	R	3331-110-15MF		663-45976-00-98

## Винты для моторов категории С+ (13 шлицов на валу)

60 л.с. ....любой год  
70 л.с. ....любой год



**Amita 3 C+**

B	D	P	R	Номер винта Solas	Установ. комплект
3	12	10	R	3311-120-10MF	
3	11.8	11	R	3311-118-11MF	
3	11.6	12	R	3311-116-12MF	не нужен
3	11.6	13	R	3311-116-13MF	
3	11.6	14	R	3311-116-14MF	

ВИНТЫ КОНСТРУКЦИИ Multi-Fit Распродажа



## Винты для моторов категории D (15 шлицов на валу)

60 л.с. .... 92 - наст. время  
 70 л.с. .... 84 - наст. время  
 75 л.с. .... 94 - наст. время  
 80 л.с. .... 78 - 89  
 85 л.с. .... 91 - 97  
 90 л.с. .... 84 - наст. время  
 115 л.с. .... 84 - наст. время  
 130 л.с. .... 84 - наст. время

75 л.с. (4-х такт)..... 03 - наст. время  
 80 л.с. (4-х такт)..... 99 - наст. время  
 90 л.с. (4-х такт)..... 03 - наст. время  
 100 л.с. (4-х такт)..... 99 - наст. время  
 115 л.с. (4-х такт)..... 00 - наст. время  
 T50 л.с. (4-х такт)..... 96 - наст. время  
 T60 л.с. (4-х такт)..... 03 - наст. время



**Amita 3**



**Amita 4**

B	D	P	R	Номер винта Solas	Установ. комплект	Соответствие оригинальному винту	B	D	P	R	Номер винта Solas	Установ. комплект
3	14	09	R	3411-140-09MF								
3	14	11	R	3411-140-11MF		6E5-45954-00-EL						
3	13.75	13	R	3411-138-13MF		6E5-45949-00-EL	4	13.25	13	R	3413-133-13MF	
3	13.5	15	R	3411-135-15MF	не нужен	6E5-45947-00-EL	4	13	15	R	3413-130-15MF	не нужен
3	13.5	17	L	3412-133-17MF								
3	13.25	17	R	3411-133-17MF		6E5-45945-00-EL	4	12.75	17	R	3413-128-17MF	
3	13	19	R	3411-130-19MF		6E5-45951-00-EL	4	12.5	19	R	3413-125-19MF	
3	13	21	R	3411-130-21MF		6E5-45943-00-EL	4	12.5	21	R	3413-125-21MF	



**New Saturn**



**Titan**

B	D	P	R	Номер винта Solas	Установ. комплект	Соответствие оригинальному винту	B	D	P	R	Номер винта Solas	Установ. комплект
3	14	11	R	3431-140-11MF			4	13.8	13	R	3441-138-13MF	
3	13.75	13	R	3431-138-13MF		688-45932-60-98	4	13.8	15	L	3442-138-15MF	не нужен
3	13.5	15	R	3431-135-15MF	не нужен	688-45978-60-98	4	13.8	15	R	3441-138-15MF	
3	13.25	17	R	3431-133-17MF		688-45970-03-98	4	13.3	17	L	3442-133-17MF	
3	13	19	R	3431-130-19MF		688-45972-02-98	4	13.3	19	L	3442-133-19MF	
3	13	21	R	3431-130-21MF		688-45974-02-98						



**HR Titan 4**



**Titan HR 3**

B	D	P	R	Номер винта Solas	Установ. комплект	Соответствие оригинальному винту	B	D	P	R	Номер винта Solas	Установ. комплект
4	13.5	13	R	3453-135-13MF			3	13.9	17	L	3452-139-17MF	
4	13.5	15	L	3454-135-15MF			3	13.9	17	R	3451-139-17MF	
4	13.25	15	R	3453-133-15MF			3	13.9	19	L	3452-139-19MF	
4	13.25	17	L	3454-133-17MF	не нужен		3	13.9	19	R	3451-139-19MF	не нужен
4	13	17	R	3453-133-17MF		MAR-GYT4B-V4-18	3	13.9	21	L	3452-139-21MF	
4	13	19	L	3454-130-19MF			3	13.9	21	R	3451-139-21MF	
4	13	19	R	3453-130-19MF		MAR-GYT4B-V4-20	3	13.9	23	L	3452-139-23MF	
4	13	21	L	3454-130-21MF			3	13.9	23	R	3451-139-23MF	
4	13	21	R	3453-130-21MF		MAR-GYT4B-V4-22	3	13.9	25	R	3451-139-25MF	



**Saturn**

B	D	P	R	Номер винта Solas	Установ. комплект
3	13.75	11	R	3421-138-11MF	не нужен

ВИНТЫ КОНСТРУКЦИИ MULTI-FIT

## ВИНТЫ ГРЕБНЫЕ ДЛЯ МОТОРОВ YAMAHA

### Винты для моторов категории D (15 шлицов на валу)

**Rubex 3**

**Rubex 4**

B	D	P	R	Номер винта Solas	Втулочн. комплект	Соответствие оригинальному винту	B	D	P	R	Номер винта Solas	Втулочн. комплект
3	13.75	13	R	9411-138-13	<b>RBX-108</b>	6E5-45949-00-EL	4	13.25	13	R	9413-133-13	<b>RBX-108</b>
3	13.5	15	R	9411-135-15	<b>(RBX-103 для 115, 130 л.с. с 1984 г.)</b>	6E5-45947-00-EL	4	13	15	R	9413-130-15	<b>(RBX-103 для 115, 130 л.с. с 1984 г.)</b>
3	13.25	17	R	9411-133-17		6E5-45945-00-EL	4	12.75	17	R	9413-128-17	
3	13	19	R	9411-130-19		6E5-45951-00-EL	4	12.5	19	R	9413-125-19	
3	13	21	R	9411-130-21		6E5-45943-00-EL						

**Rubex NS3**

**Rubex HR 4**

B	D	P	R	Номер винта Solas	Втулочн. комплект	Соответствие оригинальному винту	B	D	P	R	Номер винта Solas	Втулочн. комплект	Соответствие оригинальному винту
3	13.75	13	L	9432-138-13			4	13.5	13	L	9454-135-13		
3	13.75	13	R	9431-138-13		688-45932-60-98	4	13.5	13	R	9453-135-13		
3	13.5	15	L	9432-135-15			4	13.25	15	L	9454-135-15		
3	13.5	15	R	9431-135-15	<b>RBX-108 (RBX-103 для 115, 130 л.с. с 1984 г.)</b>	688-45978-60-98	4	13.25	15	R	9453-133-15	<b>RBX-108 (RBX-103 для 115, 130 л.с. с 1984 г.)</b>	
3	13.25	17	L	9432-133-17			4	13.25	17	L	9454-133-17		
3	13.25	17	R	9431-133-17		688-45970-03-98	4	13	17	R	9453-133-17		MAR-GYT4B-V4-18
3	13	19	L	9432-130-19			4	13	19	L	9454-130-19		
3	13	19	R	9431-130-19		688-45972-02-98	4	13	19	R	9453-130-19		MAR-GYT4B-V4-20
3	13	21	R	9431-130-21		688-45974-02-98	4	13	21	R	9453-130-21		MAR-GYT4B-V4-22

**!** При заказе винтов *Rubex3, Rubex4, Rubex NS3, Rubex L3, Rubex L4, Rubex L3 Plus, Rubex HR4* не забывайте заказывать втулочные комплекты **RBX-108** или **RBX-103**.

### Винты для моторов категории E (15 шлицов на валу)

150 л.с. .... 86 - наст. время  
175 л.с. .... 84 - наст. время  
200 л.с. .... 84 - наст. время  
200 л.с. (Vmax) ..... 2001  
220 л.с. (Special)..... 87-88  
225 л.с. (Excel).....80 - наст. время  
225 л.с. .... 86 - наст. время  
250 л.с. .... 90 - наст. время

250 л.с. (Vmax) ... 01 - наст. время  
300 л.с. .... 04 - наст. время  
150 л.с. .... 04 - наст. время  
200 л.с. ....02 - наст. время  
225 л.с. .... 02 - наст. время  
250 л.с. ....05 - наст. время

Sterndrive 3л. - 7.4 л

**Amita 3**

**Amita 4**

B	D	P	R	Номер винта Solas	Установ. комплект	Соответствие оригинальному винту	B	D	P	R	Номер винта Solas	Установ. комплект
3	15	15	L	3512-150-15MF			4	14.75	15	L	3514-148-15MF	
3	15	15	R	3511-150-15MF		6G5-45941-00-98	4	14.75	15	R	3513-148-15MF	
3	14.8	17	L	3512-148-17MF		6K1-45947-00-98	4	14.5	17	L	3514-145-17MF	
3	14.8	17	R	3511-148-17MF		6G5-45947-01-98	4	14.5	17	R	3513-145-17MF	
3	14.5	19	L	3512-145-19MF	не нужен	6K1-45945-00-98	4	14.25	19	L	3514-143-19MF	не нужен
3	14.5	19	R	3511-145-19MF		6G5-45945-01-98	4	14.25	19	R	3513-143-19MF	
3	14.3	21	L	3512-143-21MF			4	14	21	L	3514-140-21MF	
3	14.3	21	R	3511-143-21MF		6G5-45943-01-98	4	14	21	R	3513-140-21MF	
3	14.2	23	L	3512-142-23MF			4	14	23	R	3513-140-23MF	
3	14.2	23	R	3511-142-23MF		6G5-45943-01-98						



## Винты для моторов категории E и E+ (15 шлицов на валу)



**Amita 3 E+**

B	D	P	R	Номер винта Solas	Установ. комплект
3	16	13	R	3511-160-13MF	
3	15.8	15	L	3511-158-15MF	
3	15.8	15	R	3511-158-15MF	
3	15.5	17	L	3511-155-17MF	
3	15.5	17	R	3511-155-17MF	не нужен
3	15.3	19	L	3511-153-19MF	
3	15.3	19	R	3511-153-19MF	
3	15.3	21	L	3511-153-21MF	
3	15.3	21	R	3511-152-21MF	
3	15.3	23	R	3511-153-23MF	



**Titan HR 4**

B	D	P	R	Номер винта Solas	Установ. комплект	Соответствие оригинальному винту
4	14.5	15	L	3554-145-15MF		
4	14.5	15	R	3553-145-15MF		
4	14.25	17	L	3554-143-17MF		
4	14.25	17	R	3553-143-17MF		
4	14.12	18	L	3554-141-18MF	не нужен	MAR-GYT3B-L6-18
4	14.12	18	R	3553-141-18MF	нужен	MAR-GYT3B-V6-18
4	14.12	19	L	3554-141-19MF		
4	14.12	19	R	3553-141-19MF		
4	14	20	L	3554-140-20MF		MAR-GYT3B-L6-20
4	14	20	R	3553-140-20MF		MAR-GYT3B-V6-20
4	14	21	L	3554-140-21MF		
4	14	21	R	3553-140-21MF		
4	14	23	L	3554-140-23MF		
4	14	23	R	3553-140-23MF		
4	14	25	L	3554-140-25MF		
4	14	25	R	3553-140-25MF		



**Scorpion**

B	D	P	R	Номер винта Solas	Установ. комплект
3	15.12	23	R	3561-151-23MF	
3	15.12	24	R	3561-151-24MF	
3	15.12	25	R	3561-151-25MF	не нужен
3	15.12	26	R	3561-151-26MF	
3	15.12	27	R	3561-151-27MF	
3	15.12	28	R	3561-151-28MF	



**New Saturn**

B	D	P	R	Номер винта Solas	Установ. комплект
3	14.5	15	L	3532-145-15MF	
3	14.5	15	R	3531-145-15MF	
3	14.25	17	L	3532-143-17MF	
3	14.25	17	R	3531-143-17MF	
3	14	19	L	3532-140-19MF	не нужен
3	14	19	R	3531-140-19MF	нужен
3	14	21	L	3532-140-21MF	
3	14	21	R	3531-140-21MF	
3	14	23	L	3532-140-23MF	
3	14	23	R	3531-140-23MF	
3	14	25	R	3531-140-25MF	



**Titan HR 3**

B	D	P	R	Номер винта Solas	Установ. комплект
3	15	14	L	3552-150-14MF	
3	15	14	R	3551-150-14MF	
3	14.75	16	L	3552-148-16MF	
3	14.75	16	R	3551-148-16MF	
3	14.75	17	L	3552-148-17MF	
3	14.75	17	R	3551-148-17MF	не нужен
3	14.75	18	L	3552-148-18MF	
3	14.75	18	R	3551-148-18MF	
3	14.75	19	L	3552-148-19MF	
3	14.75	19	R	3551-148-19MF	
3	14.75	20	L	3552-148-20MF	
3	14.75	20	R	3551-148-20MF	
3	14.5	21	L	3552-145-21MF	
3	14.5	21	R	3551-145-21MF	
3	14.25	22	L	3552-143-22MF	
3	14.25	22	R	3551-143-22MF	
3	14	24	L	3552-140-24MF	
3	14	24	R	3551-140-24MF	



**Titan**

B	D	P	R	Номер винта Solas	Установ. комплект
3	15.5	15	L	3542-155-15MF	
3	15.25	17	L	3542-153-17MF	
3	15.25	17	R	3541-153-17MF	
3	15	19	L	3542-150-19MF	не нужен
3	14.8	21	L	3542-148-21MF	
3	14.8	21	R	3541-148-21MF	
3	14.5	23	L	3542-145-23MF	
3	14.5	23	R	3541-145-23MF	



**Lexor**

B	D	P	R	Номер винта Solas	Установ. комплект
3	15.75	15	L	3572-158-15MF	
3	15.75	15	R	3571-158-15MF	
3	15.5	17	L	3572-155-17MF	
3	15.5	17	R	3571-155-17MF	
3	15.25	19	L	3572-153-19MF	
3	15.25	19	R	3571-153-19MF	не нужен
3	15	21	L	3572-150-21MF	
3	15	21	R	3571-150-21MF	
3	14.75	23	L	3572-148-23MF	
3	14.75	23	R	3571-148-23MF	
3	14.5	25	R	3571-145-25MF	
3	14.5	27	R	3571-145-27MF	

Винты конструкции Multi-Fit

# ВИНТЫ ГРЕБНЫЕ ДЛЯ МОТОРОВ YAMAHA

## Винты для моторов категории E (15 шлицов на валу)



### Rubex 3

B	D	P	R	Номер винта Solas	Втулочн. комплект	Соответствие оригинальному винту
3	15	15	L	9512-150-15	<b>RBX-103</b>	6G5-45941-00-98 6K1-45947-00-98 6G5-45947-01-98 6K1-45945-00-98 6G5-45945-01-98  6G5-45943-01-98
3	15	15	R	9511-150-15		
3	14.8	17	L	9512-148-17		
3	14.8	17	R	9511-148-17		
3	14.5	19	L	9512-145-19		
3	14.5	19	R	9511-145-19		
3	14.3	21	L	9512-143-21		
3	14.3	21	R	9511-143-21		



### Rubex 4

B	D	P	R	Номер винта Solas	Втулочн. комплект
4	14.75	15	R	9513-148-15	<b>RBX-103</b>
4	14.5	17	R	9513-145-17	
4	14.25	19	R	9513-143-19	
4	14	21	R	9513-140-21	



### Rubex NS 3

B	D	P	R	Номер винта Solas	Втулочн. комплект
3	14.5	15	L	9532-145-15	<b>RBX-103 (RBX-102 для 150-175 л.с. 78-83 гр.)</b>
3	14.5	15	R	9531-145-15	
3	14.25	17	L	9532-143-17	
3	14.25	17	R	9531-143-17	
3	14	19	L	9532-140-19	
3	14	19	R	9531-140-19	
3	14	21	L	9532-140-21	
3	14	21	R	9531-140-21	
3	14	23	L	9532-140-23	
3	14	23	R	9531-140-23	



### Rubex L3 Plus

B	D	P	R	Номер винта Solas	Втулочн. комплект
3	16	17	L	9572-160-17	<b>RBX-103 (RBX-102 для 150-175 л.с. 78-83 гр.)</b>
3	16	17	R	9571-160-17	
3	16	19	L	9572-160-19	
3	16	19	R	9571-160-19	
3	15.75	21	L	9572-158-21	
3	15.75	21	R	9571-158-21	
3	15.63	23	L	9572-156-23	
3	15.63	23	R	9571-156-23	
3	15.5	25	L	9572-155-25	
3	15.5	25	R	9571-155-25	



### Rubex L4

B	D	P	R	Номер винта Solas	Втулочн. комплект
4	15.25	18	L	9574-153-18	<b>RBX-103 (RBX-102 для 150-175 л.с. 78-83 гр.)</b>
4	15.25	18	R	9573-153-18	
4	15.25	20	L	9574-153-20	
4	15.25	20	R	9573-153-20	
4	15.25	22	L	9574-153-22	
4	15.25	22	R	9573-153-22	
4	15.25	24	L	9574-153-24	
4	15.25	24	R	9573-153-24	
4	15.25	26	L	9574-153-26	
4	15.25	28	R	9573-153-28	



### Rubex HR 4

B	D	P	R	Номер винта Solas	Втулочн. комплект	Соответствие оригинальному винту
4	14.5	15	L	9554-145-15MF	<b>RBX-103 (RBX-102 для 150-175 л.с. 78-83 гр.)</b>	6R1-45976-A0-00
4	14.5	15	R	9553-145-15MF		6R4-45976-A0-00
4	14.25	17	L	9554-143-17MF		6R1-45978-A0-00
4	14.25	17	R	9553-143-17MF		6R4-45978-A0-00
4	14.12	19	L	9554-141-19MF		6R1-45970-A0-00
4	14.12	19	R	9553-141-19MF		6R4-45970-A0-00
4	14	21	L	9554-140-21MF		6R1-45972-A0-00
4	14	21	R	9553-140-21MF		6R4-45972-A0-00
4	14	23	L	9554-140-23MF		6R1-45974-A0-00
4	14	23	R	9553-140-23MF		6R4-45974-A0-00



### Rubex L3

B	D	P	R	Номер винта Solas	Втулочн. комплект
3	15.75	15	L	9572-158-15	<b>RBX-103 (RBX-102 для 150-175 л.с. 78-83 гр.)</b>
3	15.75	15	R	9571-158-15	
3	15.5	17	L	9572-155-17	
3	15.5	17	R	9571-155-17	
3	15.25	19	L	9572-153-19	
3	15.25	19	R	9571-153-19	
3	15	21	L	9572-150-21	
3	15	21	R	9571-150-21	
3	14.75	23	L	9572-148-23	
3	14.75	23	R	9571-148-23	

**!** При заказе винтов *Rubex3, Rubex4, Rubex NS3, Rubex L3, Rubex L4, Rubex L3 Plus, Rubex HR4* не забывайте заказывать втулочные комплекты **RBX-103** или **RBX-102**



### Aiscup 3

B	D	P	R	Номер винта Solas	B	D	P	R	Номер винта Solas
3	15.5	13	R	3515-155-13	4	14.5	17	R	3517-145-17
3	15.3	15	R	3515-153-15	4	14.25	19	R	3517-143-19
3	15.3	15	L	3516-153-15	4	14	21	R	3517-140-21
3	14.8	17	R	3515-148-17					
3	15	17	L	3516-150-17					



### Aiscup 4

Винты серии Rubex

Распродажа





Винты для моторов категории А (8 шлицов на валу)

8 л.с. .... 01 - наст. время  
9.9 л.с. .... 88 - наст. время

15 л.с. .... 88 - наст. время  
20 л.с. .... 03 - наст. время



Amita 3



Amita 4



Saturn

B	D	P	R	Номер винта Solas	Номер винта Solas	Соответствие оригинальному винту	B	D	P	R	Номер винта Solas	Установ. комплект	B	D	P	R	Номер винта Solas	Установ. комплект
3	9.25	07	R	3111-093-07			4	9.25	07	R	3113-093-07		3	9.25	07	R	3121-093-07	
3	9.25	08	R	3111-093-08	не	58130-ZV4-703ZB	4	9.25	08	R	3113-093-08	не	3	9.25	08	R	3121-093-08	не
3	9.25	09	R	3111-093-09	нужен	58130-ZV4-030ZB	4	9.25	09	R	3113-093-09	нужен	3	9.25	09	R	3121-093-09	нужен
3	9.25	10	R	3111-093-10			4	9.25	10	R	3113-093-10		3	9.25	10	R	3121-093-10	
3	9.25	11	R	3111-093-11			4	9.25	11	R	3113-093-11		3	9.25	11	R	3121-093-11	

Винты для моторов категории В (10 шлицов на валу)

25 л.с. .... любой год  
30 л.с. .... любой год



Amita 3



Amita 4



Saturn

B	D	P	R	Номер винта Solas	Установ. комплект	Соответствие оригинальному винту	B	D	P	R	Номер винта Solas	Установ. комплект	B	D	P	R	Номер винта Solas	Установ. комплект
3	9.9	09	R	5211-099-09		58130-ZV7-850ZA							3	10	09	R	5221-100-09	
3	9.9	10	R	5211-099-10	не							не	3	10	10	R	5221-100-10	не
3	9.9	11	R	5211-099-11	нужен	58130-ZV7-000ZA	4	10.2	11	R	5213-102-11	нужен	3	10	11	R	5221-100-11	нужен
3	9.9	12	R	5211-099-12			4	10.1	12	R	5213-101-12		3	10	12	R	5221-100-12	
3	9.9	13	R	5211-099-13			4	10	13	R	5213-100-13		3	10	13	R	5221-100-13	
							4	10	14	R	5213-100-14							

Винты для моторов категории С (13 шлицов на валу)

35 л.с. .... 91 - 94  
40 л.с. .... 95 - наст. время  
45 л.с. .... 91 - 94

45 л.с. .... 91 - 94  
50 л.с. .... 95 - наст. время



Amita 3



Amita 4

B	D	P	R	Номер винта Solas	Установ. комплект	Соответствие оригинальному винту	B	D	P	R	Номер винта Solas	Установ. комплект
3	12.2	07	R	3311-122-07MF		58130-ZV5-860ZA						
3	12.2	08	R	3311-122-08MF								
3	12.1	09	R	3311-121-09MF	не	58130-ZV5-860ZA	4	11.8	09	R	3313-118-09MF	не
					нужен		4	11.4	10	R	3313-114-10MF	нужен
3	11.6	11	R	3311-116-11MF			4	11.1	11	R	3313-111-11MF	
3	11.4	12	R	3311-114-12MF		58130-ZV5-850ZA	4	10.8	12	R	3313-108-12MF	
3	11.1	13	R	3311-111-13MF		58130-ZV5-000ZA	4	10.8	13	R	3313-108-13MF	
3	11.1	14	R	3311-111-14MF		58130-ZV5-870ZA	4	10.5	14	R	3313-105-14MF	
3	11	15	R	3311-110-15MF								
3	11	16	R	3311-110-16MF								
3	11	17	R	3311-110-17MF								



Alcup 3



Alcup 4

B	D	P	R	Номер винта Solas	B	D	P	R	Номер винта Solas
3	12.1	09	R	3315-121-09					
					4	11.4	10		3317-114-10
3	11.6	11	R	3315-116-11					
					4	10.8	12		3317-108-12

# ВИНТЫ ГРЕБНЫЕ ДЛЯ МОТОРОВ HONDA



2

## Винты для моторов категории С (13 шлицов на валу)



**Saturn**



**New Saturn**

B	D	P	R	Номер винта Solas	Установ. комплект	B	D	P	R	Номер винта Solas	Установ. комплект	Соответствие оригинальному винту
						3	12	08	R	3331-120-08MF		
3	12.25	09	R	3321-123-09MF	не нужен	3	12	09	R	3331-120-09MF		58110-ZV5-E50
3	12	10	R	3321-114-10MF		3	11.9	10	R	3331-119-10MF	не нужен	
						3	11.6	11	R	3331-116-11MF		58110-ZV5-E40
						3	11.4	12	R	3331-114-12MF		58110-ZV5-E30
3	10.8	16	R	3321-108-16MF		3	11.1	13	R	3331-111-13MF		58110-ZV5-E20
3	11	17	R	3321-110-17MF		3	11.1	14	R	3331-111-14MF		58110-ZV5-E10
					3	11	15	R	3331-110-15MF		58110-ZV5-E00	

## Винты для моторов категории С+ (13 шлицов на валу)

60 л.с. ....любой год  
70 л.с. ....любой год



**Amita 3 C+**

B	D	P	R	Номер винта Solas	Установ. комплект
3	12	10	R	3311-120-10MF	не нужен
3	11.8	11	R	3311-118-11MF	
3	11.6	12	R	3311-116-12MF	
3	11.6	13	R	3311-116-13MF	
3	11.6	14	R	3311-116-14MF	

## Винты для моторов категории D (15 шлицов на валу)

75 л.с. .... 95 - наст. время  
90 л.с. .... 95 - наст. время

115 л.с. .... 98 - наст. время  
130 л.с. .... 98 - наст. время



**Amita 3**



**Amita 4**

B	D	P	R	Номер винта Solas	Установ. комплект	Соответствие оригинальному винту	B	D	P	R	Номер винта Solas	Установ. комплект
3	14	09	R	3411-140-09MF								
3	14	11	R	3411-140-11MF		58130-ZW1-W01ZA						
3	13.75	13	R	3411-138-13MF		58130-ZW1-W11ZA	4	13.25	13	R	3413-133-13MF	
3	13.5	15	R	3411-135-15MF	UHD-KT	58130-ZW1-W21ZA	4	13	15	R	3413-130-15MF	UHD-KT
3	13.5	17	L	3412-133-17MF								
3	13.25	17	R	3411-133-17MF		58130-ZW1-W31ZA	4	12.75	17	R	3413-128-17MF	
3	13	19	R	3411-130-19MF		58130-ZW1-W61ZA	4	12.5	19	R	3413-125-19MF	
3	13	21	R	3411-130-21MF		58130-ZW1-W41ZA	4	12.5	21	R	3413-125-21MF	

**!** При заказе винтов *Amita, Saturn, New, Saturn, Titan, Titan HR 3, Titan HR4, Scorpion, Lexor* не забывайте заказывать установочные комплекты **UHD-KT**

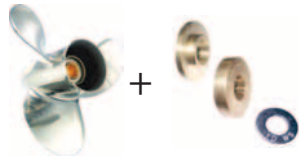

**Saturn**



**New Saturn**

B	D	P	R	Номер винта Solas	Установ. комплект	B	D	P	R	Номер винта Solas	Установ. комплект	Соответствие оригинальному винту
3	13.75	11	R	3421-138-11MF	UHD-KT	3	14	11	R	3431-140-11MF		
						3	13.75	13	R	3431-138-13MF		08M60-ZW7-A40
						3	13.5	15	R	3431-135-15MF	UHD-KT	08M60-ZW7-A00
						3	13.25	17	R	3431-133-17MF		08M60-ZW7-A10
						3	13	19	R	3431-130-19MF		08M60-ZW7-A20
						3	13	21	R	3431-130-21MF		08M60-ZW7-A30

ВИНТЫ КОНСТРУКЦИИ Multi-Fit

Винты для моторов категории D (15 шлицов на валу)



HR Titan 4

B	D	P	R	Номер винта Solas	Установ. комплект	Соответствие оригинальному винту
4	13.5	13	R	3453-135-13MF	UHD-KT	08M60-ZW7-A40
4	13.5	15	L	3454-135-15MF		08M60-ZW7-B00
4	13.25	15	R	3453-133-15MF		08M60-ZW7-A00
4	13.25	17	L	3454-133-17MF		08M60-ZW7-B10
4	13	17	R	3453-133-17MF		08M60-ZW7-A10
4	13	19	L	3454-130-19MF		08M60-ZW7-B20
4	13	19	R	3453-130-19MF		08M60-ZW7-A20
4	13	21	L	3454-130-21MF		08M60-ZW7-B30
4	13	21	R	3453-130-21MF		08M60-ZW7-A20



Titan

B	D	P	R	Номер винта Solas	Установ. комплект
4	13.8	13	R	3441-138-13MF	UHD-KT
4	13.8	15	L	3442-138-15MF	
4	13.8	15	R	3441-138-15MF	
4	13.3	17	L	3442-133-17MF	
4	13.3	19	L	3442-133-19MF	

**!** При заказе винтов *Amita, Saturn, New, Saturn, Titan, Titan HR 3, Titan HR4, Scorpion, Lexor* не забывайте заказывать установочные комплекты UHD-KT

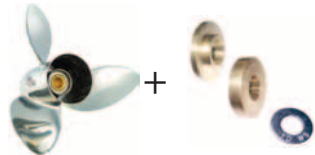

Titan HR 3

B	D	P	R	Номер винта Solas	Установ. комплект
3	13.9	17	L	3452-139-17MF	UHD-KT
3	13.9	17	R	3451-139-17MF	
3	13.9	19	L	3452-139-19MF	
3	13.9	19	R	3451-139-19MF	
3	13.9	21	L	3452-139-21MF	
3	13.9	21	R	3451-139-21MF	
3	13.9	23	L	3452-139-23MF	
3	13.9	23	R	3451-139-23MF	
3	13.9	25	R	3451-139-25MF	

**!** При заказе винтов *Rubex3, Rubex4, Rubex NS3, Rubex L3, Rubex L4, Rubex L3 Plus, Rubex HR4* не забывайте заказывать втулочные комплекты RBX-107 RBX-102



Rubex 3

B	D	P	R	Номер винта Solas	Втулоч. комплект	Соответствие оригинальному винту
3	13.75	13	R	9411-138-13	RBX-107 (RBX-102 для 75-90 л.с. 95-98 гг.)	58130-ZW1-W11ZA
3	13.5	15	R	9411-135-15		58130-ZW1-W21ZA
3	13.25	17	R	9411-133-17		58130-ZW1-W31ZA
3	13	19	R	9411-130-19		58130-ZW1-W61ZA
3	13	21	R	9411-130-21		58130-ZW1-W41ZA



Rubex 4

B	D	P	R	Номер винта Solas	Втулоч. комплект
4	13.25	13	R	9413-133-13	RBX-107 (RBX-102 для 75-90 л.с. 95-98 гг.)
4	13	15	R	9413-130-15	
4	12.75	17	R	9413-128-17	
4	12.5	19	R	9413-125-19	



Rubex NS3

B	D	P	R	Номер винта Solas	Втулоч. комплект	Соответствие оригинальному винту
3	13.75	13	L	9432-138-13	RBX-107 (RBX-102 для 75-90 л.с. 95-98 гг.)	08M60-ZW7-A40
3	13.75	13	R	9431-138-13		08M60-ZW7-B00
3	13.5	15	L	9432-135-15		08M60-ZW7-A00
3	13.5	15	R	9431-135-15		08M60-ZW7-B10
3	13.25	17	L	9432-133-17		08M60-ZW7-A10
3	13.25	17	R	9431-133-17		08M60-ZW7-B20
3	13	19	L	9432-130-19		08M60-ZW7-A20
3	13	19	R	9431-130-19		08M60-ZW7-B30
3	13	21	R	9431-130-21		08M60-ZW7-A30



Rubex HR 4

B	D	P	R	Номер винта Solas	Втулоч. комплект	Соответствие оригинальному винту
4	13.5	13	L	9442-135-13	RBX-107 (RBX-102 для 75-90 л.с. 95-98 гг.)	08M60-ZW7-A40
4	13.5	13	R	9441-135-13		08M60-ZW7-B00
4	13.25	15	L	9442-135-15		08M60-ZW7-A00
4	13.25	15	R	9441-133-15		08M60-ZW7-B10
4	13.25	17	L	9442-133-17		08M60-ZW7-A10
4	13	17	R	9441-133-17		08M60-ZW7-B20
4	13	19	L	9442-130-19		08M60-ZW7-A20
4	13	19	R	9441-130-19		08M60-ZW7-B30
4	13	21	R	9441-130-21		08M60-ZW7-A30

2  
Винты конструкции Multi-Fit  
Винты серии Rubex

# ВИНТЫ ГРЕБНЫЕ ДЛЯ МОТОРОВ HONDA

## Винты для моторов категории E (15 шлицов на валу)

135 л.с. .... 2004 - наст. время  
150 л.с. .... 2004 - наст. время

200 л.с. .... 2002 - наст. время  
225 л.с. .... 2002 наст. время



**Amita 3**



**Amita 4**

B	D	P	R	Номер винта Solas	Установ. комплект	Соответствие оригинальному винту	B	D	P	R	Номер винта Solas	Установ. комплект
3	15	15	L	3512-150-15MF		58233-ZY3-B15H	4	14.75	15	L	3514-148-15MF	
3	15	15	R	3511-150-15MF		58233-ZY3-A15H	4	14.75	15	R	3513-148-15MF	
3	14.8	17	L	3512-148-17MF		58233-ZY3-B17H	4	14.5	17	L	3514-145-17MF	
3	14.8	17	R	3511-148-17MF		58233-ZY3-A17H	4	14.5	17	R	3513-145-17MF	
3	14.5	19	L	3512-145-19MF	UHE-KT	58233-ZY3-B19H	4	14.25	19	L	3514-143-19MF	UHE-KT
3	14.5	19	R	3511-145-19MF		58233-ZY3-A19H	4	14.25	19	R	3513-143-19MF	
3	14.3	21	L	3512-143-21MF		58233-ZY3-B21H	4	14	21	L	3514-140-21MF	
3	14.3	21	R	3511-143-21MF		58233-ZY3-A21H	4	14	21	R	3513-140-21MF	
3	14.2	23	L	3512-142-23MF		58233-ZY3-B23H	4	14	23	R	3513-140-23MF	
3	14.2	23	R	3511-142-23MF		58233-ZY3-A23H						



**Amita 3 E+**



**Titan HR 4**

B	D	P	R	Номер винта Solas	Установ. комплект	B	D	P	R	Номер винта Solas	Установ. комплект	Соответствие оригинальному винту
3	16	13	R	3511-160-13MF		4	14.5	15	L	3554-145-15MF		58234-ZY3-B15H
3	15.8	15	L	3511-158-15MF		4	14.5	15	R	3553-145-15MF		58234-ZY3-A15H
3	15.8	15	R	3511-158-15MF		4	14.25	17	L	3554-143-17MF		58234-ZY3-B17H
3	15.5	17	L	3511-155-17MF		4	14.25	17	R	3553-143-17MF		58234-ZY3-A17H
3	15.5	17	R	3511-155-17MF	UHE-KT	4	14.12	18	L	3554-141-18MF		
3	15.3	19	L	3511-153-19MF		4	14.12	18	R	3553-141-18MF		
3	15.3	19	R	3511-153-19MF		4	14.12	19	L	3554-141-19MF	UHE-KT	58234-ZY3-B19H
3	15.3	21	L	3511-153-21MF		4	14.12	19	R	3553-141-19MF		58234-ZY3-A19H
3	15.3	21	R	3511-152-21MF		4	14	20	L	3554-140-20MF		
3	15.3	23	R	3511-153-23MF		4	14	20	R	3553-140-20MF		
						4	14	21	L	3554-140-21MF		58234-ZY3-B21H
						4	14	21	R	3553-140-21MF		58234-ZY3-A21H
						4	14	23	L	3554-140-23MF		
						4	14	23	R	3553-140-23MF		
						4	14	25	L	3554-140-25MF		
						4	14	25	R	3553-140-25MF		

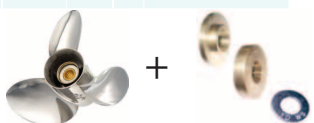

**Scorpion**

B	D	P	R	Номер винта Solas	Установ. комплект
3	15.12	23	R	3561-151-23MF	
3	15.12	24	R	3561-151-24MF	
3	15.12	25	R	3561-151-25MF	UHE-KT
3	15.12	26	R	3561-151-26MF	
3	15.12	27	R	3561-151-27MF	
3	15.12	28	R	3561-151-28MF	



**Titan**

B	D	P	R	Номер винта Solas	Установ. комплект
3	15.5	15	L	3542-155-15MF	
3	15.25	17	L	3542-153-17MF	
3	15.25	17	R	3541-153-17MF	
3	15	19	L	3542-150-19MF	UHE-KT
3	14.8	21	L	3542-148-21MF	
3	14.8	21	R	3541-148-21MF	
3	14.5	23	L	3542-145-23MF	
3	14.5	23	R	3541-145-23MF	



**New Saturn**

B	D	P	R	Номер винта Solas	Установ. комплект
3	14.5	15	L	3532-145-15MF	
3	14.5	15	R	3531-145-15MF	
3	14.25	17	L	3532-143-17MF	
3	14.25	17	R	3531-143-17MF	
3	14	19	L	3532-140-19MF	UHE-KT
3	14	19	R	3531-140-19MF	
3	14	21	L	3532-140-21MF	
3	14	21	R	3531-140-21MF	
3	14	23	L	3532-140-23MF	
3	14	23	R	3531-140-23MF	
3	14	25	R	3531-140-25MF	

**!** При заказе винтов *Amita, Saturn, New, Saturn, Titan, Titan HR 3, Titan HR4, Scorpion, Lexor* не забывайте заказывать установочные комплекты **UHE-KT**

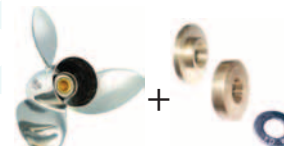

**Titan HR 3**

B	D	P	R	Номер винта Solas	Установ. комплект
3	15	14	L	3552-150-14MF	
3	15	14	R	3551-150-14MF	
3	14.75	16	L	3552-148-16MF	
3	14.75	16	R	3551-148-16MF	
3	14.75	17	L	3552-148-17MF	
3	14.75	17	R	3551-148-17MF	UHE-KT
3	14.75	18	L	3552-148-18MF	
3	14.75	18	R	3551-148-18MF	
3	14.75	19	L	3552-148-19MF	
3	14.75	19	R	3551-148-19MF	
3	14.75	20	L	3552-148-20MF	
3	14.75	20	R	3551-148-20MF	
3	14.5	21	L	3552-145-21MF	
3	14.5	21	R	3551-145-21MF	
3	14.25	22	L	3552-143-22MF	
3	14.25	22	R	3551-143-22MF	
3	14	24	L	3552-140-24MF	
3	14	24	R	3551-140-24MF	

ВИНТЫ КОНСТРУКЦИИ Multi-Fit



Винты для моторов категории E (15 шлицов на валу)



Lexor

+



Rubex 3



Rubex 4

B	D	P	R	Номер винта Solas	Установ. комплект	B	D	P	R	Номер винта Solas	Втулоч. комплект	Соответствие оригинальному винту	B	D	P	R	Номер винта Solas	Втулоч. комплект	
3	15.75	15	L	3572-158-15MF		3	15	15	L	9512-150-15		58233-ZY3-B15H	4	14.75	15	R	9513-148-15		
3	15.75	15	R	3571-158-15MF		3	15	15	R	9511-150-15		58233-ZY3-A15H	4	14.5	17	R	9513-145-17		
3	15.5	17	L	3572-155-17MF		3	14.8	17	L	9512-148-17		58233-ZY3-B17H	4	14.25	19	R	9513-143-19	RBX-102	
3	15.5	17	R	3571-155-17MF		3	14.8	17	R	9511-148-17	RBX-102	58233-ZY3-A17H	4	14	21	R	9513-140-21		
3	15.25	19	L	3572-153-19MF	УНЕ-КТ	3	14.5	19	L	9512-145-19		58233-ZY3-B19H							
3	15.25	19	R	3571-153-19MF		3	14.5	19	R	9511-145-19		58233-ZY3-A19H							
3	15	21	L	3572-150-21MF		3	14.3	21	L	9512-143-21		58233-ZY3-B21H							
3	15	21	R	3571-150-21MF		3	14.3	21	R	9511-143-21		58233-ZY3-A21H							
3	14.75	23	L	3572-148-23MF															
3	14.75	23	R	3571-148-23MF															
3	14.5	25	R	3571-145-25MF															
3	14.5	27	R	3571-145-27MF															



Rubex NS 3



Rubex L3 Plus



Rubex L4

B	D	P	R	Номер винта Solas	Втулоч. комплект
3	14.5	15	L	9532-145-15	
3	14.5	15	R	9531-145-15	
3	14.25	17	L	9532-143-17	
3	14.25	17	R	9531-143-17	
3	14	19	L	9532-140-19	RBX-102
3	14	19	R	9531-140-19	
3	14	21	L	9532-140-21	
3	14	21	R	9531-140-21	
3	14	23	L	9532-140-23	
3	14	23	R	9531-140-23	

B	D	P	R	Номер винта Solas	Втулоч. комплект
3	16	17	L	9572-160-17	
3	16	17	R	9571-160-17	
3	16	19	L	9572-160-19	
3	16	19	R	9571-160-19	
3	15.75	21	L	9572-158-21	RBX-102
3	15.75	21	R	9571-158-21	
3	15.63	23	L	9572-156-23	
3	15.63	23	R	9571-156-23	
3	15.5	25	L	9572-155-25	
3	15.5	25	R	9571-155-25	

B	D	P	R	Номер винта Solas	Втулоч. комплект
4	15.25	18	L	9574-153-18	
4	15.25	18	R	9573-153-18	
4	15.25	20	L	9574-153-20	
4	15.25	20	R	9573-153-20	
4	15.25	22	L	9574-153-22	RBX-102
4	15.25	22	R	9573-153-22	
4	15.25	24	L	9574-153-24	
4	15.25	24	R	9573-153-24	
4	15.25	26	L	9574-153-26	
4	15.25	28	R	9573-153-28	



Rubex HR 4



Rubex L3

B	D	P	R	Номер винта Solas	Втулоч. комплект	Соответствие оригинальному винту	B	D	P	R	Номер винта Solas	Втулоч. комплект
4	14.5	15	L	9554-145-15MF		58234-ZY3-B15H	3	15.75	15	L	9572-158-15	
4	14.5	15	R	9553-145-15MF		58234-ZY3-A15H	3	15.75	15	R	9571-158-15	
4	14.25	17	L	9554-143-17MF		58234-ZY3-B17H	3	15.5	17	L	9572-155-17	
4	14.25	17	R	9553-143-17MF		58234-ZY3-A17H	3	15.5	17	R	9571-155-17	
4	14.12	19	L	9554-141-19MF	RBX-102	58234-ZY3-B19H	3	15.25	19	L	9572-153-19	RBX-102
4	14.12	19	R	9553-141-19MF		58234-ZY3-A19H	3	15.25	19	R	9571-153-19	
4	14	21	L	9554-140-21MF		58234-ZY3-B21H	3	15	21	L	9572-150-21	
4	14	21	R	9553-140-21MF		58234-ZY3-A21H	3	15	21	R	9571-150-21	
4	14	23	L	9554-140-23MF			3	14.75	23	L	9572-148-23	
4	14	23	R	9553-140-23MF			3	14.75	23	R	9571-148-23	

**!** При заказе винтов *Rubex3, Rubex4, Rubex NS3, Rubex L3, Rubex L4, Rubex L3 Plus, Rubex HR4* не забывайте заказывать втулочные комплекты **RBX-102**

Винты серии Rubex

## ВИНТЫ ГРЕБНЫЕ ДЛЯ МОТОРОВ SUZUKI



### Винты для моторов категории А (10 шлицов на валу)

DT 9.9.....86 ~ 86      DF 9.9 (4-такт).....97 - наст. время  
DT 15, 15C.....83 ~ 87      DF 15 (4-такт)..... 97 - наст. время



**Amita 3**



**Amita 4**



**Saturn**

B	D	P	R	Номер винта Solas	Установ. комплект	Соответствие оригинальному винту	B	D	P	R	Номер винта Solas	Установ. комплект	B	D	P	R	Номер винта Solas	Установ. комплект
3	9.25	07	R	4111-093-07		58100-93703-019	4	9.25	07	R	4113-093-07		3	9.25	07	R	4121-093-07	
3	9.25	08	R	4111-093-08	не	58100-91D00-019	4	9.25	08	R	4113-093-08	не	3	9.25	08	R	4121-093-08	не
3	9.25	09	R	4111-093-09	нужен	58100-93723-019	4	9.25	09	R	4113-093-09	нужен	3	9.25	09	R	4121-093-09	нужен
3	9.25	10	R	4111-093-10		58100-93733-019	4	9.25	10	R	4113-093-10		3	9.25	10	R	4121-093-10	
3	9.25	11	R	4111-093-11		58100-93743-019	4	9.25	11	R	1113-093-11		3	9.25	11	R	4121-093-11	

### Винты для моторов категории В (10 шлицов на валу)

DT 20..... 83 ~ 88      DT 30, 30C..... 85 - наст. время      DF 25, DF 25R (4-х такт)..... 00 - наст. время  
DT 25, 25C.....83 ~ 00      DF 30, DF 30Q, DF 30T (4-х такт)..... 00 - наст. время



**Amita 3**



**Amita 4**

B	D	P	R	Номер винта Solas	Установ. комплект	Соответствие оригинальному винту	B	D	P	R	Номер винта Solas	Установ. комплект
3	11	09	R	4211-110-09			4	10.2	11	R	4213-102-11	
3	10.5	11	R	4211-105-11		58100-96420-019	4	10.1	12	R	4213-101-12	не
3	10.3	12	R	4211-103-12	не	58100-96430-019	4	10	13	R	4213-100-13	нужен
3	10.1	13	R	4211-101-13	нужен	58100-96440-019	4	10	14	R	4213-100-14	
3	10	14	R	4211-100-14		58100-95D00-019	4	10	15	R	4213-100-15	
3	10	15	R	4211-100-15		58100-96460-019						



**New Saturn**

B	D	P	R	Номер винта Solas	Установ. комплект	Соответствие оригинальному винту
3	10.8	10	R	4231-108-10		
3	10.5	11	R	4231-105-11		
3	10.3	12	R	4231-103-12	не	99105-00600-12P
3	10.1	13	R	4231-101-13	нужен	99105-00600-13P
3	10	14	R	4231-100-14		99105-00600-14P
3	10	15	R	4231-100-15		99105-00600-15P

### Винты для моторов категории С (13 шлицов на валу)

DT 40.....83 ~ 98  
DT 50, 50M.....83 ~ 84  
DT 55.....88 ~ 97  
DT 60.....83 ~ 84  
DT 65.....85 ~ 97  
DF 40.....99 - наст. время  
DF 50.....99 - наст. время



**Amita 3**



**Amita 4**

B	D	P	R	Номер винта Solas	Установ. комплект	B	D	P	R	Номер винта Solas	Установ. комплект
3	12.2	07	R	3311-122-07MF		4	11.8	09	R	3313-118-09MF	
3	12.2	08	R	3311-122-08MF		4	11.4	10	R	3313-114-10MF	
3	12.1	09	R	3311-121-09MF		4	11.1	11	R	3313-111-11MF	
3	11.6	11	R	3311-116-11MF	не	4	10.8	12	R	3313-108-12MF	не
3	11.4	12	R	3311-114-12MF	нужен	4	10.8	13	R	3313-108-13MF	нужен
3	11.1	13	R	3311-111-13MF		4	10.5	14	R	3313-105-14MF	
3	11.1	14	R	3311-111-14MF							
3	11	15	R	3311-110-15MF							

Винты для моторов категории С (13 шлицов на валу)



**New Saturn**



**Saturn**

B	D	P	R	Номер винта Solas	Установ. комплект	Соответствие оригинальному винту	B	D	P	R	Номер винта Solas	Установ. комплект
3	12	08	R	3331-120-08MF								
3	12	09	R	3331-120-09MF			3	10.8	16		4321-108-16	не нужен
3	11.9	10	R	3331-119-10MF			3	11	17		4321-110-17	
3	11.6	11	R	3331-116-11MF								
3	11.4	12	R	3331-114-12MF	не нужен	99105-00500-12P						
3	11.1	13	R	3331-111-13MF		99105-00500-13P						
3	11.1	14	R	3331-111-14MF		99105-00500-14P						
3	11	15	R	3331-110-15MF		99105-00500-15P						



**Alcup 4**

B	D	P	R	Номер винта Solas	Установ. комплект
4	10.5	14	R	4317-105-14	не нужен

Винты для моторов категории С+ (13 шлицов на валу)



**Amita 3**

B	D	P	R	Номер винта Solas	Установ. комплект	Соответствие оригинальному винту
3	12	09	R	3311-120-10MF		58100-95212-019
3	11.8	11	R	3311-118-11MF		58100-95222-019
3	11.6	12	R	3311-116-12MF	не	58100-95393-019
3	11.6	13	R	3311-116-13MF	нужен	58100-94313-019
3	11.6	14	R	3311-116-14MF		58100-95353-019
3	11.4	15	R	3311-114-15MF		

Винты для моторов категории D (13 шлицов на валу)

DT 75.....83 ~ 97  
DT 85.....88 ~ 00  
DT 90.....89 ~ 97

DT 115.....83 ~ 01  
DT 140.....83 ~ 01

DF 60 (4-х такт)..... 98 - наст. время  
DF 70 (4-х такт)..... 98 - наст. время



**Amita 3**



**Amita 4**

B	D	P	R	Номер винта Solas	Установ. комплект	Соответствие оригинальному винту	B	D	P	R	Номер винта Solas	Установ. комплект
3	14	09	R	4411-140-09MF			4	13.25	13	R	4413-133-13MF	
3	14	11	R	4411-140-11MF			4	13	15	R	4413-130-15MF	
3	13.75	13	R	4411-138-13MF			4	12.75	17	R	4413-128-17MF	не
3	13.5	15	R	4411-135-15MF	не	58100-94500-019	4	12.5	19	R	4413-125-19MF	нужен
3	13.25	17	R	4411-133-17MF	нужен	58100-94512-019	4	12.5	21	R	4413-125-21MF	
3	13	19	R	4411-130-19MF		58100-94522-019						
3	13	21	R	4411-130-21MF		58100-94532-019						

Распродажа

ВИНТЫ КОНСТРУКЦИИ MUGEN-FIT

## ВИНТЫ ГРЕБНЫЕ ДЛЯ МОТОРОВ SUZUKI



### Винты для моторов категории D (13 шлицов на валу)



#### New Saturn



#### HR Titan 4

B	D	P	R	Номер винта Solas	Установ. комплект	Соответствие оригинальному винту	B	D	P	R	Номер винта Solas	Установ. комплект
3	14	11	R	4431-140-11MF		99105-00100-12P						
3	13.75	13	R	4431-138-13MF		99105-00100-14P	4	13.75	13	R	4453-135-13MF	
3	13.5	15	R	4431-135-15MF	не нужен	99105-00100-16P	4	13.5	15	R	4453-133-15MF	не нужен
3	13.25	17	R	4431-133-17MF		99105-00100-18P	4	13.25	17	R	4453-130-17MF	
3	13	19	R	4431-130-19MF		99105-00100-20P	4	13	19	R	4453-130-19MF	
3	13	21	R	4431-130-21MF		99105-00100-22P	4	13	21	R	4453-130-21MF	



#### Rubex 3



#### Rubex 4



#### Rubex HR 4

B	D	P	R	Номер винта Solas	Втулочн. комплект	B	D	P	R	Номер винта Solas	Втулочн. комплект	B	D	P	R	Номер винта Solas	Втулочн. комплект
3	13.75	13	R	9411-138-13		4	13.25	13	R	9413-133-13		4	13.5	13	L	9454-135-13	
3	13.5	15	R	9411-135-15		4	13	15	R	9413-130-15	RBX-110	4	13.5	13	R	9453-135-13	
3	13.25	17	R	9411-133-17	RBX-110	4	12.75	17	R	9413-128-17	RBX-110	4	13.25	15	L	9454-133-15	
3	13	19	R	9411-130-19		4	12.5	19	R	9413-125-19		4	13.25	15	R	9453-133-15	
3	13	21	R	9411-130-21								4	13	17	L	9454-130-17	RBX-110



#### Rubex NS3

B	D	P	R	Номер винта Solas	Втулочн. комплект
3	13.75	13	L	9431-138-13	
3	13.75	13	R	9431-138-13	
3	13.5	15	L	9431-135-15	
3	13.5	15	R	9431-135-15	
3	13.25	17	L	9431-133-17	RBX-110
3	13.25	17	R	9431-133-17	
3	13	19	L	9431-130-19	
3	13	19	R	9431-130-19	
3	13	21	R	9431-130-21	

**!** При заказе винтов *Rubex3, Rubex4, Rubex NS3, Rubex L3, Rubex L4, Rubex L3 Plus, Rubex HR4* не забывайте заказывать втулочные комплекты RBX-110.

### Винты для моторов категории D (15 шлицов на валу)

DF 90 (4-х такт)  
DF 115 (4-х такт)  
DF 140 (4-х такт)



#### Amita 3



#### Amita 4

B	D	P	R	Номер винта Solas	Установ. комплект	B	D	P	R	Номер винта Solas	Установ. комплект
3	14	09	R	3411-140-09MF		4	13.25	13	R	3413-133-13MF	
3	14	11	R	3411-140-11MF		4	13	15	R	3413-130-15MF	
3	13.75	13	R	3411-138-13MF		4	12.75	17	R	3413-128-17MF	не нужен
3	13.5	15	R	3411-135-15MF	не нужен	4	12.5	19	R	3413-125-19MF	
3	13.25	17	L	3412-133-17MF		4	12.5	21	R	3413-125-21MF	
3	13.25	17	R	3411-133-17MF							
3	13	19	R	3411-130-19MF							
3	13	21	R	3411-130-21MF							





Винты для моторов категории D (15 шлицов на валу)



**HR Titan 3**



**Rubex 3**

B	D	P	R	Номер винта Solas	Установ. комплект	Соответствие оригинальному винту
3	13 7/8	15	R	3451-139-15MF		
3	13 7/8	15	L	3452-139-15MF		
3	13 7/8	17	R	3451-139-17MF		99105-0700-18P
3	13 7/8	17	L	3452-139-17MF		99105-070L-18P
3	13 7/8	19	R	3451-139-19MF	не нужен	99105-0700-20P
3	13 7/8	19	L	3452-139-19MF		99105-070L-20P
3	13 7/8	21	R	3451-139-21MF		99105-0700-22P
3	13 7/8	21	L	3452-139-21MF		99105-070L-22P
3	13 7/8	23	R	3451-139-23MF		99105-0700-24P
3	13 7/8	23	L	3452-139-23MF		
3	13 7/8	25	R	3451-139-25MF		

B	D	P	R	Номер винта Solas	Втулочн. комплект
3	13.75	13	R	9411-138-13	RBX-125 (RBX-126 для DF140 4-такт с 2001 г.)
3	13.5	15	R	9411-135-15	
3	13.25	17	R	9411-133-17	
3	13	19	R	9411-130-19	
3	13	21	R	9411-130-21	

**!** При заказе винтов *Rubex3, Rubex4, Rubex NS3, Rubex L3, Rubex L4, Rubex L3 Plus, Rubex HR4* не забывайте заказывать втулочные комплекты RBX-125 или RBX-126



**Rubex 4**



**Rubex NS3**



**Rubex HR 4**

B	D	P	R	Номер винта Solas	Втулочн. комплект
4	13.25	13	R	9413-133-13	RBX-125 (RBX-126 для DF140 4-такт с 2001 г.)
4	13	15	R	9413-130-15	
4	12.75	17	R	9413-128-17	
4	12.5	19	R	9413-125-19	

B	D	P	R	Номер винта Solas	Втулочн. комплект
3	13.75	13	L	9431-138-13	RBX-125 (RBX-126 для DF140 4-такт с 2001 г.)
3	13.75	13	R	9431-138-13	
3	13.5	15	L	9431-135-15	
3	13.5	15	R	9431-135-15	
3	13.25	17	L	9431-133-17	
3	13.25	17	R	9431-133-17	
3	13	19	L	9431-130-19	
3	13	19	R	9431-130-19	
3	13	21	R	9431-130-21	

B	D	P	R	Номер винта Solas	Втулочн. комплект
4	13.5	13	L	9454-135-13	RBX-125 (RBX-126 для DF140 4-такт с 2001 г.)
4	13.5	13	R	9453-135-13	
4	13.25	15	L	9454-133-15	
4	13.25	15	R	9453-133-15	
4	13	17	L	9454-130-17	
4	13	17	R	9453-130-17	
4	13	19	L	9454-130-19	
4	13	19	R	9453-130-19	
4	13	21	L	9454-130-21	
4	13	21	R	9453-130-21	

Винты для моторов категории E (15 шлицов на валу)

DT 150 ..... 86 - наст. время  
DT 200 ..... 86 - наст. время  
DT 225 ..... 86 - наст. время



**Amita 3**



**Amita 4**

B	D	P	R	Номер винта Solas	Установ. комплект
3	15.5	13	R	4511-155-13	
3	15	15	L	4512-150-15	
3	15	15	R	4511-150-15	
3	14.8	17	L	4512-148-17	
3	14.8	17	R	4511-148-17	не нужен
3	14.5	19	L	4512-145-19	
3	14.5	19	R	4511-145-19	
3	14.3	21	L	4512-143-21	
3	14.3	21	R	4511-143-21	
3	14.2	23	L	4512-142-23	
3	14.2	23	R	4511-142-23	

B	D	P	R	Номер винта Solas	Установ. комплект
4	14.75	15	L	4514-148-15	
4	14.75	15	R	4513-148-15	
4	14.5	17	L	4514-145-17	
4	14.5	17	R	4513-145-17	
4	14.25	19	L	4514-143-19	не нужен
4	14.25	19	R	2513-143-19	
4	14	21	L	2514-140-21	
4	14	21	R	2513-140-21	
4	14	23	R	2513-140-23	

Винты серии Rubex Винты конструкции Multi-Fit

## Винты для моторов категории E (15 шлицов на валу)



### New Saturn

B	D	P	R	Номер винта Solas	Установ. комплект	Соответствие оригинальному винту
3	14.5	15	R	4531-145-15		
3	14.5	15	L	4532-145-15		
3	14.3	17	R	4531-143-17		58200-87D61-019
3	14.3	17	L	4532-143-17		58200-87D62-019
3	14	19	R	4531-140-19		58200-87D01-019
3	14	19	L	4532-140-19	не нужен	58200-87D02-019
3	14	21	R	4531-140-21		58200-87D11-019
3	14	21	L	4532-140-21		58200-87D12-019
3	14	23	R	4531-140-23		58200-87D21-019
3	14	23	L	4532-140-23		58200-87D22-019
3	14	25	R	4531-140-25		



### HR Titan 3

B	D	P	R	Номер винта Solas	Установ. комплект	Соответствие оригинальному винту
3	15	14	R	4551-150-14		
3	15	14	L	4552-150-14		
3	14.75	16	R	4551-148-16		99105-0200-16P
3	14.75	16	L	4552-148-16		99105-020L-16P
3	14.75	18	R	4551-148-18		99105-0200-18P
3	14.75	18	L	4552-148-18	не нужен	99105-020L-18P
3	14.75	19	R	4551-148-19		
3	14.75	19	L	4552-148-19		
3	14.75	20	R	4551-148-20		99105-0200-20P
3	14.75	20	L	4552-148-20		99105-020L-20P
3	14.75	21	R	4551-148-21		
3	14.75	21	L	4552-148-21		
3	14.75	22	R	4551-148-22		99105-0200-22P
3	14.75	22	L	4552-148-22		99105-020L-22P
3	14.75	24	R	4551-148-24		99105-0200-24P



### Rubex 4

B	D	P	R	Номер винта Solas	Втулочн. комплект
4	14.75	15	R	9513-148-15	
4	14.5	17	R	9513-145-17	RBX-104
4	14.25	19	R	9513-143-19	
4	14	21	R	9513-140-21	



### Rubex 3

B	D	P	R	Номер винта Solas	Втулочн. комплект
3	15	15	L	9512-150-15	
3	15	15	R	9511-150-15	
3	14.8	17	L	9512-148-17	
3	14.8	17	R	9511-148-17	RBX-104
3	14.5	19	L	9512-145-19	
3	14.5	19	R	9511-145-19	
3	14.3	21	L	9512-143-21	
3	14.3	21	R	9511-143-21	

**!** При заказе винтов *Rubex3, Rubex4, Rubex NS3, Rubex L3, Rubex L4, Rubex L3 Plus, Rubex HR4* не забывайте заказывать втулочные комплекты **RBX-104**



### Rubex NS 3

B	D	P	R	Номер винта Solas	Втулочн. комплект
3	14.5	15	L	9532-145-15	
3	14.5	15	R	9531-145-15	
3	14.25	17	L	9532-143-17	
3	14.25	17	R	9531-143-17	
3	14	19	L	9532-140-19	
3	14	19	R	9531-140-19	RBX-104
3	14	21	L	9532-140-21	
3	14	21	R	9531-140-21	
3	14	23	L	9532-140-23	
3	14	23	R	9531-140-23	



### Rubex L3 Plus

B	D	P	R	Номер винта Solas	Втулочн. комплект
3	16	17	L	9572-160-17	
3	16	17	R	9571-160-17	
3	16	19	L	9572-160-19	
3	16	19	R	9571-160-19	
3	15.75	21	L	9572-158-21	
3	15.75	21	R	9571-158-21	RBX-104
3	15.63	23	L	9572-156-23	
3	15.63	23	R	9571-156-23	
3	15.5	25	L	9572-155-25	
3	15.5	25	R	9571-155-25	



### Rubex L4

B	D	P	R	Номер винта Solas	Втулочн. комплект
4	15.25	18	L	9574-153-18	
4	15.25	18	R	9573-153-18	
4	15.25	20	L	9574-153-20	
4	15.25	20	R	9573-153-20	
4	15.25	22	L	9574-153-22	
4	15.25	22	R	9573-153-22	RBX-104
4	15.25	24	L	9574-153-24	
4	15.25	24	R	9573-153-24	
4	15.25	26	L	9574-153-26	
4	15.25	28	R	9573-153-28	

Винты для моторов категории E (15 шлицов на валу)



**Rubex HR 4**

B	D	P	R	Номер винта Solas	Втулочн. комплект
4	14.5	15	L	9554-145-15MF	
4	14.5	15	R	9553-145-15MF	
4	14.25	17	L	9554-143-17MF	
4	14.25	17	R	9553-143-17MF	
4	14.12	19	L	9554-141-19MF	
4	14.12	19	R	9553-141-19MF	RBX-104
4	14	21	L	9554-140-21MF	
4	14	21	R	9553-140-21MF	
4	14	23	L	9554-140-23MF	
4	14	23	R	9553-140-23MF	



**Rubex L3**

B	D	P	R	Номер винта Solas	Втулочн. комплект
3	15.75	15	L	9572-158-15	
3	15.75	15	R	9571-158-15	
3	15.5	17	L	9572-155-17	
3	15.5	17	R	9571-155-17	
3	15.25	19	L	9572-153-19	
3	15.25	19	R	9571-153-19	RBX-104
3	15	21	L	9572-150-21	
3	15	21	R	9571-150-21	
3	14.75	23	L	9572-148-23	
3	14.75	23	R	9571-148-23	

**!** При заказе винтов *Rubex3, Rubex4, Rubex NS3, Rubex L3, Rubex L4, Rubex L3 Plus, Rubex HR4* не забывайте заказывать втулочные комплекты **RBX-104**

2

Винты серии Rubex Винты конструкции Multi-Fit

Винты для моторов категории E+ (15 шлицов на валу)

для моторов DF 150, DF 175, DF 200, DF 225, DF 250, DF 300



**Amita 3 E+**

B	D	P	R	Номер винта Solas	Установ. комплект
3	16	13	R	4511-160-13	
3	15.75	15	R	4511-158-15	
3	15.75	15	L	4512-158-15	
3	15.5	17	R	4511-155-17	
3	15.5	17	L	4512-155-17	не нужен
3	15.25	19	R	4511-153-19	
3	15.25	19	L	4512-153-19	
3	15.25	21	R	4511-153-21	
3	15.25	21	L	4512-153-21	
3	15.25	23	R	4511-153-23	



**HR Titan 4**

B	D	P	R	Номер винта Solas	Установ. комплект
4	14.5	15	R	4553-145-15	
4	14.5	15	L	4554-145-15	
4	14.3	17	R	4553-143-17	
4	14.3	17	L	4554-143-17	
4	14.1	18	R	4553-141-18	
4	14.1	18	L	4554-141-18	
4	14.1	19	R	4553-141-19	не нужен
4	14.1	19	L	4554-141-19	
4	14	20	R	4553-140-20	
4	14	20	L	4554-140-20	
4	14	21	R	4553-140-21	
4	14	21	L	4554-140-21	
4	14	23	R	4553-140-23	
4	14	23	L	4554-140-23	
4	14	25	R	4553-140-25	
4	14	25	L	4554-140-25	



**Lexor**

B	D	P	R	Номер винта Solas	Установ. комплект
3	15.75	15	L	4572-158-15	
3	15.75	15	R	4571-158-15	
3	15.5	17	L	4572-155-17	
3	15.5	17	R	4571-155-17	
3	15.25	19	L	4572-153-19	
3	15.25	19	R	4571-153-19	
3	15	21	L	4572-150-21	
3	15	21	R	4571-150-21	не нужен
3	14.75	23	L	4572-148-23	
3	14.75	23	R	4571-148-23	
3	14.5	25	R	4571-145-25	
3	14.5	27	R	4571-145-27	

# ВИНТЫ ГРЕБНЫЕ ДЛЯ МОТОРОВ **TONATSU, NISSAN**



2

**Винты для моторов категории 3**  
 2.5, 3.3 л.с.....(Винт пластиковый)



B	D	P	R	Номер винта Solas	Установ. комплект
3	7.25	6	R	0001-073-06-P	не нужен

**Винты для моторов категории 5**  
 4 - 6 л.с.....MFS4, MFS5, MFS6 (4-х такт)  
 5 л.с.....M2B (2-х такт)



**Amita 3**

B	D	P	R	Номер винта Solas	Установ. комплект
3	7.8	7	R	5011-078-07	не нужен
3	7.8	8	R	5011-078-08	

**Винты для моторов категории 8 (12 шлицов на валу)**  
 8 л.с.....любой год  
 9.8 л.с.....любой год

MFS 8, 9.8 (4-х такт)  
 NSF 8, 9.8



**Amita 3**



**Amita 4**

B	D	P	R	Номер винта Solas	Установ. комплект	Соответствие оригинальному винту	B	D	P	R	Номер винта Solas	Установ. комплект
3	8.5	7	R	5011-085-07	не	3B2-64513-0	4	8.7	5	R	5013-087-05	не нужен
3	8.5	8	R	5011-085-08	нужен	3B2-64515-0						
3	8.5	9	R	5011-085-09		3B2-64517-0						

**Винты для моторов категории A (14 шлицов на валу)**  
 9.9 л.с. .... 85 - 00  
 12 л.с. .... 85 - 88  
 MFS 15, 18 (4-х такт)

15 л.с. ....84 - 00  
 18 л.с. ....85 - 00  
 NSF 15, 18

9.9, 15, 18 л.с. (4-х такт).....01 - наст. время  
 MFS 20 (4-х такт)



**Amita 3**



**Amita 4**



**Saturn**

B	D	P	R	Номер винта Solas	Установ. комплект	Соответствие оригинальному винту	B	D	P	R	Номер винта Solas	Установ. комплект	B	D	P	R	Номер винта Solas	Установ. комплект
3	9.25	7	R	5111-093-07		362-64105-0	4	9.25	7	R	5113-093-07		3	9.25	7	R	5121-093-07	не нужен
3	9.25	8	R	5111-093-08		362-64103-0	4	9.25	8	R	5113-093-08		3	9.25	8	R	5121-093-08	
3	9.25	9	R	5111-093-09	не	362-64101-0	4	9.25	9	R	5113-093-09		3	9.25	9	R	5121-093-09	
3	9.25	10	R	5111-093-10	нужен	362-64108-0	4	9.25	10	R	5113-093-10		3	9.25	10	R	5121-093-10	
3	9.25	11	R	5111-093-11			4	9.25	11	R	5113-093-11	не нужен	3	9.25	11	R	5121-093-11	
							4	10	5	R	5113-100-05							
							4	10	7	R	5113-100-07							

**Винты для моторов категории B (10 шлицов на валу)**  
 25 л.с. .... 86 - 01  
 30 л.с. .... 85 - 01

25 л.с. (4-х такт)..... 02 - наст. время  
 30 л.с. (4-х такт)..... 02 - наст. время

MFS 25, 30 (4-х такт)  
 NSF 25, 30



**Amita 3**



**Amita 4**



**Saturn**

B	D	P	R	Номер винта Solas	Установ. комплект	Соответствие оригинальному винту	B	D	P	R	Номер винта Solas	Установ. комплект	B	D	P	R	Номер винта Solas	Установ. комплект
3	9.9	9	R	5211-099-09		346-64101-5	4	10.2	11	R	5213-102-11		3	10	8	R	5221-100-08	не нужен
3	9.9	10	R	5211-099-10		346-64102-5	4	10.1	12	R	5213-101-12		3	10	9	R	5221-100-09	
3	9.9	11	R	5211-099-11	не	346-64103-5	4	10	13	R	5213-100-13		3	10	10	R	5221-100-10	
3	9.9	12	R	5211-099-12	нужен		4	10	14	R	5213-100-14	не нужен	3	10	11	R	5221-100-11	
3	9.9	13	R	5211-099-13		346-64104-5	4	10	15	R	5213-100-15		3	10	12	R	5221-100-12	
													3	10	13	R	5221-100-13	



Винты для моторов категории В (10 шлицов на валу)



**New Saturn**

B	D	P	R	Номер винта Solas	Установ. комплект
4	10	9	R	5233-100-09	не
4	10	10	R	5233-100-10	нужен

Винты для моторов категории С (13 шлицов на валу)

35 л.с. .... до 84  
40 л.с. ....84 - наст. время  
50 л.с. ....87 - наст. время

55 л.с. ....81 - 88  
MD 40, 50 TLDI  
NSD 40, 50 TLDI



+



**Amita 3**



+



**Amita 4**

B	D	P	R	Номер винта Solas	Установ. комплект	Соответствие оригинальному винту
3	12.1	9	R	3311-121-09MF	UTC-КТ	
3	11.6	11	R	3311-116-11MF		361-64114-0
3	11.4	12	R	3311-114-12MF		3E3-64526-0
3	11.1	13	R	3311-111-13MF		348-64103-0
3	11.1	14	R	3311-111-14MF		3E3-64528-0
3	11	15	R	3311-110-15MF		3E3-64536-0
3	11	16	R	3311-110-16MF		
3	11	17	R	3311-110-17MF		

B	D	P	R	Номер винта Solas	Установ. комплект
4	11.8	9	R	3313-118-09MF	UTC-КТ
4	11.4	10	R	3313-114-10MF	
4	11.1	11	R	3313-111-11MF	
4	10.8	12	R	3313-108-12MF	
4	10.8	13	R	3313-108-13MF	
4	10.5	14	R	3313-105-14MF	

**!** При заказе винтов *Amita, Saturn, New, Saturn, Titan, Titan HR 3, Titan HR4, Scorpion, Lexor* не забывайте заказывать установочные комплекты UTC-КТ



**Saturn**

B	D	P	R	Номер винта Solas	Установ. комплект
3	10.8	16		5321-108-16	не нужен
3	11	17		5321-110-17	



**New Saturn**

B	D	P	R	Номер винта Solas	Установ. комплект
3	12	08	R	3331-120-08MF	UTC-КТ
3	12	09	R	3331-120-09MF	
3	11.9	10	R	3331-119-10MF	
3	11.6	11	R	3331-116-11MF	
3	11.4	12	R	3331-114-12MF	
3	11.1	13	R	3331-111-13MF	
3	11.1	14	R	3331-111-14MF	
3	11	15	R	3331-110-15MF	

Винты для моторов категории С+ (13 шлицов на валу)

50 л.с. .... до 98  
60 л.с. ....86 - 98  
70 л.с. ....81 - 98



**Amita 3 C+**

B	D	P	R	Номер винта Solas	Установ. комплект	Соответствие оригинальному винту
3	12	10	R	3311-120-10MF	UTC-КТ	
3	11.8	11	R	3311-118-11MF		353-64103-0
3	11.6	12	R	3311-116-12MF		353-64104-0
3	11.6	13	R	3311-116-13MF		353-64105-0
3	11.6	14	R	3311-116-14MF		353-64106-0

**!** При заказе винтов *Amita, Saturn, New, Saturn, Titan, Titan HR 3, Titan HR4, Scorpion, Lexor* не забывайте заказывать установочные комплекты UTC-КТ

ВИНТЫ КОНСТРУКЦИИ MULTI-FIT

## ВИНТЫ ГРЕБНЫЕ ДЛЯ МОТОРОВ **TONATSU, NISSAN**

Винты для моторов категории D (15 шлицов на валу)

60 л.с. .... 99 - наст. время  
70 л.с. .... 99 - наст. время  
90 л.с. .... 87 - наст. время  
115 л.с. ....любой год

120 л.с. .... 86 - наст. время  
140 л.с. .... 88 - наст. время  
MD 70, 90 , 115 TLDI  
NSD 70, 90 , 115 TLDI



**Amita 3**

B	D	P	R	Номер винта Solas	Установ. комплект	Соответствие оригинальному винту
3	14	9	R	3411-140-09MF		
3	14	11	R	3411-140-11MF		3B7-64523-1
3	13.75	13	R	3411-138-13MF	не нужен	3B7-64527-1
3	13.5	15	R	3411-135-15MF		3C7-64536-0
3	13.25	17	R	3411-133-17MF		3C7-64541-0
3	13	19	R	3411-130-19MF		3C7-64554-0
3	13	21	R	3411-130-21MF		



**Amita 4**

B	D	P	R	Номер винта Solas	Установ. комплект
4	13.25	13	R	3413-133-13MF	
4	13	15	R	3413-130-15MF	
4	12.75	17	R	3413-128-17MF	не нужен
4	12.5	19	R	3413-125-19MF	
4	12.5	21	R	3413-125-21MF	



**Saturn**

B	D	P	R	Номер винта Solas	Установ. комплект
3	13.75	11	R	3421-138-11MF	не нужен



**New Saturn**

B	D	P	R	Номер винта Solas	Установ. комплект
3	14	11	R	3431-140-11MF	
3	13.75	13	R	3431-138-13MF	
3	13.5	15	R	3431-135-15MF	не нужен
3	13.25	17	R	3431-133-17MF	
3	13	19	R	3431-130-19MF	
3	13	21	R	3431-130-21MF	



**Titan**

B	D	P	R	Номер винта Solas	Установ. комплект
4	13.8	13	R	3441-138-13MF	
4	13.8	15	R	3441-138-15MF	не нужен
4	13.8	15	L	3442-138-15MF	
4	13.3	17	L	3442-133-17MF	
4	13.3	19	L	3442-133-19MF	



**HR Titan 3**

B	D	P	R	Номер винта Solas	Установ. комплект
3	13.9	17	R	3451-139-17	
3	13.9	19	L	3452-139-19	
3	13.9	19	R	3451-139-19	не нужен
3	13.9	21	L	3452-139-21	
3	13.9	21	R	3451-139-21	
3	13.9	23	L	3452-139-23	
3	13.9	23	R	3451-139-23	
3	13.9	25	R	3451-139-25	



**HR Titan 4**

B	D	P	R	Номер винта Solas	Установ. комплект
4	13.25	15	R	3453-133-15MF	
4	13	17	R	3453-130-17MF	
4	13	19	L	3454-130-19MF	не нужен
4	13	19	R	3453-130-19MF	
4	13	21	L	3454-130-21MF	
4	13	21	R	3453-130-21MF	

# ВИНТЫ ГРЕБНЫЕ ДЛЯ МОТОРОВ **TONATSU, NISSAN**

## Винты для моторов категории D (15 шлицов на валу)

90 л.с. .... 87 - наст. время  
115 л.с. .... 87 - наст. время

120 л.с. .... 87 - наст. время  
140 л.с. .... 87 - наст. время



**Rubex 3**



**Rubex 4**

B	D	P	R	Номер винта Solas	Втулочн. комплект	Соответствие оригинальному винту	B	D	P	R	Номер винта Solas	Втулочн. комплект
3	13.75	13	R	9411-138-13	RBX-109	3B7-64527-1	4	13.25	13	R	9413-133-13	RBX-109
3	13.5	15	R	9411-135-15		3C7-64536-0	4	13	15	R	9413-130-15	
3	13.25	17	R	9411-133-17		3C7-64541-0	4	12.75	17	R	9413-128-17	
3	13	19	R	9411-130-19		3C7-64554-0	4	12.5	19	R	9413-125-19	
3	13	21	R	9411-130-21								



**Rubex NS3**

B	D	P	R	Номер винта Solas	Втулочн. комплект
3	13.75	13	L	9432-138-13	RBX-109
3	13.75	13	R	9431-138-13	
3	13.5	15	L	9432-135-15	
3	13.5	15	R	9431-135-15	
3	13.25	17	L	9432-133-17	
3	13.25	17	R	9431-133-17	
3	13	19	L	9432-130-19	
3	13	19	R	9431-130-19	
3	13	21	R	9431-130-21	



**Rubex HR 4**

B	D	P	R	Номер винта Solas	Втулочн. комплект
4	13.5	13	L	9454-135-13	RBX-109
4	13.5	13	R	9453-135-13	
4	13.25	15	L	9454-135-15	
4	13.25	15	R	9453-133-15	
4	13.25	17	L	9454-133-17	
4	13	17	R	9453-133-17	
4	13	19	L	9454-130-19	
4	13	19	R	9453-130-19	
4	13	21	L	9454-130-21	
4	13	21	R	9453-130-21	

**!** При заказе винтов *Rubex3, Rubex4, Rubex NS3, Rubex L3, Rubex L4, Rubex L3 Plus, Rubex HR4* не забывайте заказывать втулочные комплекты **RBX-109**



**Винты серии Rubex**

## ВИНТЫ ГРЕБНЫЕ ДЛЯ МОТОРОВ VOLVO PENTA



Винты для моторов категории E (19 шлицов на валу)

OMC, SX Drive

3.0 L, 4.3 L, 5.0L, 5.8L, 7L, 8.2L

2



**Amita 3**



**Amita 4**



**Amita 3 E+**

B	D	P	R	Номер винта Solas	Установ. комплект	Соответствие оригинальному винту	B	D	P	R	Номер винта Solas	Установ. комплект	B	D	P	R	Номер винта Solas	Установ. комплект
3	15	15	L	8612-150-15		3855479-6	4	14.75	15	L	8614-148-15		3	16	13	R	8611-160-13	
3	15	15	R	8611-150-15		3850299-3	4	14.75	15	R	8613-148-15		3	15.8	15	L	8612-158-15	
3	14.8	17	L	8612-148-17		3855480-4	4	14.5	17	L	8614-145-17		3	15.8	15	R	8611-158-15	
3	14.8	17	R	8611-148-17		3850300-9	4	14.5	17	R	8613-145-17		3	15.5	17	L	8612-155-17	
3	14.5	19	L	8612-145-19	НЕ	3855481-2	4	14.25	19	L	8614-143-19	НЕ	3	15.5	17	R	8611-155-17	НЕ
3	14.5	19	R	8611-145-19	Нужен	3850301-7	4	14.25	19	R	8613-143-19	Нужен	3	15.3	19	L	8612-153-19	Нужен
3	14.3	21	L	8612-143-21			4	14	21	L	8614-140-21		3	15.3	19	R	8611-153-19	
3	14.3	21	R	8611-143-21		3850302-5	4	14	21	R	8613-140-21		3	15.3	21	L	8612-153-21	
3	14.2	23	L	8612-142-23			4	14	23	R	8613-140-23		3	15.3	21	R	8611-153-21	
3	14.2	23	R	8611-142-23		3850303-3							3	15.3	23	R	8611-153-23	

Aquamatic (Long Hub - длинная втулка)

AQ 270

AQ280



**Amita 3**



**Amita 4**



**Amita 3 E+**

B	D	P	R	Номер винта Solas	Установ. комплект	B	D	P	R	Номер винта Solas	Установ. комплект	B	D	P	R	Номер винта Solas	Установ. комплект	Соответствие оригинальному винту
3	15	15	L	8812-150-15		4	14.75	15	L	8814-148-15		3	16	13	R	8811-160-13		
3	15	15	R	8811-150-15		4	14.75	15	R	8813-148-15		3	15.8	15	L	8812-158-15		854987-5
3	14.8	17	L	8812-148-17		4	14.5	17	L	8814-145-17		3	15.8	15	R	8811-158-15		872001-3
3	14.8	17	R	8811-148-17		4	14.5	17	R	8813-145-17		3	15.5	17	L	8812-155-17		854988-3
3	14.5	19	L	8812-145-19	НЕ	4	14.25	19	L	8814-143-19	НЕ	3	15.5	17	R	8811-155-17	НЕ	872002-1
3	14.5	19	R	8811-145-19	Нужен	4	14.25	19	R	8813-143-19	Нужен	3	15.3	19	L	8812-153-19	Нужен	854989-1
3	14.3	21	L	8812-143-21		4	14	21	L	8814-140-21		3	15.3	19	R	8811-153-19		872003-9
3	14.3	21	R	8811-143-21		4	14	21	R	8813-140-21		3	15.3	21	L	8812-153-21		854991-7
3	14.2	23	L	8812-142-23		4	14	23	R	8813-140-23		3	15.3	21	R	8811-153-21		
3	14.2	23	R	8811-142-23								3	15.3	23	R	8811-153-23		

DUO PROP

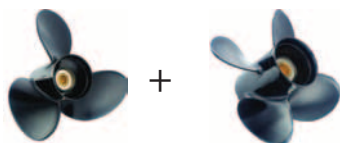

**Amita 3 + Amita 4**

B	D	P	R	Номер винта Solas	Установ. комплект
3	15.5	17	L	DP1 15.5 x 17LF	
4	13.75	17	R	DP1 13.75 x 17RR	
3	15.3	19	L	DP1 15.3 x 19LF	НЕ
4	13.75	19	R	DP1 13.75 x 19RR	Нужен
3	15.3	21	L	DP1 15.3 x 21LF	
4	13.75	21	R	DP1 13.75 x 21RR	





Винты для моторов категории E (19 шлицов на валу)

OMC, SX Drive

3.0 L, 4.3 L, 5.0 L, 5.8 L, 7.4 L, 8.2 L



**Rubex 3**

B	D	P	R	Номер винта Solas	Втулочн. комплект
3	15	15	L	9512-150-15	
3	15	15	R	9511-150-15	
3	14.8	17	L	9512-148-17	
3	14.8	17	R	9511-148-17	RBX-105
3	14.5	19	L	9512-145-19	
3	14.5	19	R	9511-145-19	
3	14.3	21	L	9512-143-21	
3	14.3	21	R	9511-143-21	



**Rubex 4**

B	D	P	R	Номер винта Solas	Втулочн. комплект
4	14.75	15	R	9514-148-15	
4	14.5	17	R	9514-145-17	
4	14.25	19	R	9514-143-19	RBX-105
4	14	21	R	9514-140-21	



**Rubex NS 3**

B	D	P	R	Номер винта Solas	Втулочн. комплект
3	14.5	15	L	9532-145-15	
3	14.5	15	R	9531-145-15	
3	14.25	17	L	9532-143-17	
3	14.25	17	R	9531-143-17	
3	14	19	L	9532-140-19	
3	14	19	R	9531-140-19	RBX-105
3	14	21	L	9532-140-21	
3	14	21	R	9531-140-21	
3	14	23	L	9532-140-23	
3	14	23	R	9531-140-23	



**Rubex L3 Plus**

B	D	P	R	Номер винта Solas	Втулочн. комплект
3	16	17	L	9572-160-17	
3	16	17	R	9571-160-17	
3	16	19	L	9572-160-19	
3	16	19	R	9571-160-19	
3	15.75	21	L	9572-158-21	
3	15.75	21	R	9571-158-21	RBX-105
3	15.63	23	L	9572-156-23	
3	15.63	23	R	9571-156-23	
3	15.5	25	L	9572-155-25	
3	15.5	25	R	9571-155-25	



**Rubex L4**

B	D	P	R	Номер винта Solas	Втулочн. комплект
4	15.25	18	L	9574-153-18	
4	15.25	18	R	9573-153-18	
4	15.25	20	L	9574-153-20	
4	15.25	20	R	9573-153-20	
4	15.25	22	L	9574-153-22	
4	15.25	22	R	9573-153-22	RBX-105
4	15.25	24	L	9574-153-24	
4	15.25	24	R	9573-153-24	
4	15.25	26	L	9574-153-26	
4	15.25	28	R	9573-153-28	



**Rubex HR 4**

B	D	P	R	Номер винта Solas	Втулочн. комплект
4	14.5	15	L	9554-145-15MF	
4	14.5	15	R	9553-145-15MF	
4	14.25	17	L	9554-143-17MF	
4	14.25	17	R	9553-143-17MF	
4	14.12	19	L	9554-141-19MF	
4	14.12	19	R	9553-141-19MF	RBX-105
4	14	21	L	9554-140-21MF	
4	14	21	R	9553-140-21MF	
4	14	23	L	9554-140-23MF	
4	14	23	R	9553-140-23MF	



**Rubex L3**

B	D	P	R	Номер винта Solas	Втулочн. комплект
3	15.75	15	L	9572-158-15	
3	15.75	15	R	9571-158-15	
3	15.5	17	L	9572-155-17	
3	15.5	17	R	9571-155-17	
3	15.25	19	L	9572-153-19	
3	15.25	19	R	9571-153-19	RBX-105
3	15	21	L	9572-150-21	
3	15	21	R	9571-150-21	
3	14.75	23	L	9572-148-23	
3	14.75	23	R	9571-148-23	

**!** При заказе винтов *Rubex3, Rubex4, Rubex NS3, Rubex L3, Rubex L4, Rubex L3 Plus, Rubex HR4* не забывайте заказывать втулочные комплекты **RBX-105**

Винты серии Rubex

**Винты гребные для лодочных моторов FORCE OUTBOARD**

Категория	Модель двигателя	Примечание
A	9.9, 15 (1996 ~)	см. раздел Mercury
B	25 (1995 ~)	см. раздел Mercury
C	40, 50 (1995 ~) 75 (~ 1998)	см. раздел Mercury
D	75 (1995 ~ 1998), 90, 120	см. раздел Mercury

2

**Винты гребные для лодочных моторов SELVA OUTBOARD**

*Подбор винтов для подвесных лодочных моторов SELVA, мощностью от 40 до 100 л.с. Вы можете осуществить с помощью таблицы для BRP (OMC), EVINRUDE, JOHNSON, OMC STERN DRIVE.*

**Винты гребные для лодочных моторов SAIL, PARSUN**

*Подбор винтов для подвесных лодочных моторов Sail и Parsun (с 2007 г.) Вы можете осуществить с помощью таблицы для Yamaha.*